

**SAMSUNG**

# FELHASZNÁLÓI KÉZIKÖNYV

SM-R820  
SM-R825F  
SM-R830  
SM-R835F

# Tartalom

## Kezdeti lépések

### 5 A Galaxy Watch Active2 névjegye

### 5 Fontos tudnivalók

### 10 A készülék elrendezése

10 Az értékesítési doboz tartalma

11 Galaxy Watch Active2

13 Vezeték nélküli töltő

### 14 Akkumulátor

14 Az akkumulátor töltése

16 Vezeték nélküli töltés

17 Az akkumulátor töltése Wireless PowerShare segítségével

19 Energiatakarékos mód

### 19 A Galaxy Watch Active2 viselése

19 A Galaxy Watch Active2 felhelyezése

20 Tippek és elővigyázatossági intézkedések a szíjhoz

21 Az óraszíj csatlakoztatása vagy cseréje

### 23 A Galaxy Watch Active2 be- és kikapcsolása

### 24 A Galaxy Watch Active2 csatlakoztatása mobilkészülékhez

24 A Galaxy Wearable alkalmazás telepítése

24 A Galaxy Watch Active2 csatlakoztatása mobilkészülékhez Bluetooth-on keresztül

26 Távoli kapcsolódás

### 27 A Galaxy Watch Active2 használata mobilkészülék nélkül

### 28 A képernyő vezérlése

28 Órakeret

30 Érintőképernyő

33 A képernyő felépítése

34 A készülék be- és kikapcsolása

34 Képernyőváltás

36 Képernyő lezárása

### 36 Óra

36 Óra képernyő

37 Az óraszámplap váltása

38 Az óra folyamatos megjelenítése funkció bekapcsolása

38 Csak óra mód

### 39 Értesítések

39 Értesítési panel

40 Beérkező értesítések megtekintése

41 Alkalmazások kiválasztása értesítések fogadásához

### 41 Gyors panel

### 48 Szövegbevitel

48 Bevezető

49 A hangos szövegbevitel használata

50 Hangulatjelek használata

50 Kézírási beviteli mód vagy a billentyűzet használata

51 A beviteli mód módosítása

## Alkalmazások és funkciók

- 52 Üzenetek**
- 54 Telefon**
  - 54 Bevezető
  - 54 Hívások fogadása
  - 56 Hívások kezdeményezése
  - 56 Lehetőségek hívás közben
- 57 Névjegyzék**
- 59 Samsung Health**
  - 59 Bevezető
  - 62 Napi tevékenység
  - 63 Lépések
  - 65 Emeletek
  - 66 Testmozgás
  - 73 Kalória
  - 73 Alvás
  - 75 Pulzus
  - 77 Stressz
  - 79 Étel
  - 80 Testsúly kezelés
  - 81 Víz
  - 82 Koffein
  - 83 Együtt
  - 84 Beállítások
  - 84 További információk
- 85 GPS**
- 86 Zenék**
  - 86 Bevezető
  - 86 Zenelejátszás
  - 86 Zene importálása
  - 87 Zenelejátszás a Galaxy Watch Active2-vel
  - 87 Zenelejátszás a mobilkészülékkel
- 87 Zenelejátszás mobilkészülék csatlakoztatása nélkül
- 88 Reminder**
- 89 Naptár**
- 90 Bixby**
  - 90 Bevezető
  - 90 A Bixby indítása
- 91 Időjárás**
- 91 Ébresztő**
- 92 Világóra**
- 93 Időzítő**
- 93 Stopperóra**
- 94 Galéria**
  - 94 Képek importálása és exportálása
  - 95 Képek megtekintése
  - 95 Képek törlése
- 96 Telefon megkeresése**
- 96 Óra megkeresése**
- 97 Segélykérő üzenetek**
- 99 E-mail**
- 99 Galaxy Store**
- 100 Beállítások**
  - 100 Bevezető
  - 100 Óraszámok
  - 101 Hang és rezgés
  - 102 Megjelenítés
  - 102 Haladó
  - 104 Kapcsolatok
  - 109 Alkalmazások
  - 110 Biztonság
  - 111 Fiók (Fiók és biztonsági mentés)

- 112 Kisegítő lehetőségek
- 112 Általános
- 114 Akkumulátor
- 114 Óra névjegye
- 115 Kapcsolódás új telefonhoz
- 115 Kapcsolódás a telefonhoz

## Galaxy Wearable alkalmazás

### 116 Bevezető

### 118 Kezdőlap

- 118 Bevezető
- 118 Értesítések
- 119 Alkalmazások
- 120 Widgetek
- 120 Hang és rezgés
- 121 Megjelenítés
- 122 Haladó
- 123 Tartalom hozzáadása az órához
- 123 Segélykérés küldése
- 124 Óra megkeresése
- 124 Mobilhálózatok
- 125 Általános
- 125 Kisegítő lehetőségek
- 126 Fiók és biztonsági mentés
- 128 Telefonbeállítások szinkronizálása
- 128 Óra szoftverének frissítése
- 128 Tippek és használati útmutató
- 129 Óra névjegye

### 130 Óraszámok

### 131 Felfedezés

## A Galaxy Watch Active2 használata

### 132 Bevezető

### 132 Használat személyi edzőként az egészsége érdekében

- 132 A napi tevékenységi cél elérése
- 133 Stressz és alvásminőség menedzselése
- 133 Fejlett edzések megtapasztalása

### 134 Használat intelligens tervezőként

- 134 A mai információk ellenőrzése
- 134 Mindennapjaim menedzselése
- 136 Roamingóra használata külföldön
- 136 Kényelmes emlékeztető használata

## Függelék

### 137 Hibakeresés

### 141 Az akkumulátor eltávolítása

# Kezdeti lépések

## A Galaxy Watch Active2 névjegye



A Galaxy Watch Active2 egy okosóra, amely képes elemezni az edzési szokásait, kezeli az egészségét, és lehetővé teszi, hogy különféle alkalmazásokat használjon (például a hívásindításhoz és zene lejátszásához). Könnyedén áttekintheti a különféle funkciókat az órakeret végigsimításával vagy elindíthat egy funkciót a kijelző megérintésével, valamint az óraszámplapot is az ízléséhez igazíthatja.

Csatlakoztassa a Galaxy Watch Active2-t a mobilkészülékéhez, hogy élvezetesebb mobilélményre tegyen szert, vagy használhatja a Galaxy Watch Active2-t önállóan is, mobilkészülékhez csatlakoztatás nélkül.

## Fontos tudnivalók

Kérjük, hogy a biztonságos és helyes használat érdekében a készülék használatbavétele előtt figyelmesen olvassa el ezt a kézikönyvet.

- A leírások a készülék alapértelmezett beállításain alapulnak.
- Bizonyos tartalmak a szolgáltató, a régió, a modell műszaki tulajdonságai, illetve a készülék szoftverének függvényében eltérőek lehetnek.
- A jelentős CPU és RAM használatot igénylő tartalmak (magas minőségű tartalmak) befolyásolják a készülék általános teljesítményét. A tartalommal kapcsolatos alkalmazások a készülék specifikációjának és a környezet függvényében nem biztos, hogy megfelelően fognak működni.
- A Samsung nem vállal felelősséget az olyan alkalmazások okozta teljesítményproblémákért, amelyek nem a Samsungtól származnak.
- A Samsung nem vállal felelősséget a regisztrációs adatbázis vagy az operációs rendszer módosításából adódó teljesítményproblémákért. Az operációs rendszer személyre szabásának kísérlete a Galaxy Watch Active2 vagy az alkalmazások hibás működését eredményezheti.
- A Galaxy Watch Active2-vel biztosított szoftverek, hangforrások, háttérképek, képek és más médiatartalmak engedélyre korlátozott használatra szólnak. Ezen anyagok kinyerése és kereskedelmi vagy egyéb célú felhasználása sérti a szerzői jogokat. A felhasználó teljes felelősséggel tartozik a tartalmak illegális felhasználásáért.

- Az olyan adatszolgáltatásokért, mint az üzenetküldés, fel- és letöltés, automatikus szinkronizálás vagy helymeghatározó szolgáltatások, a szolgáltató adatcsomagtól függően díjat számíthat fel. Nagy mennyiségű adat átvitele esetén ajánlott a Wi-Fi funkció használata.
- A Galaxy Watch Active2-vel érkező alapértelmezett alkalmazások előzetes figyelmeztetés nélkül frissítésre kerülhetnek, vagy megszűnhet a támogatásuk. Amennyiben kérdései vannak a Galaxy Watch Active2-vel érkező alkalmazásokkal kapcsolatban, vegye fel a kapcsolatot a Samsung szervizközponttal. A felhasználó által telepített alkalmazásokkal kapcsolatban vegye fel a kapcsolatot a szolgáltatóval.
- A Galaxy Watch Active2 operációs rendszerének módosítása vagy nem hivatalos forrásból származó szoftverek telepítése a Galaxy Watch Active2 meghibásodásával vagy az adatok sérülésével vagy elvesztésével járhat. Ezek a Samsung licencmegállapodásával ellentétesek és a garancia megszűnését eredményezik.
- A Galaxy Watch Active2-höz csatlakoztatott mobilkészülék gyártójától és típusától függően elképzelhető, hogy az ebben a kézikönyvben megtalálható funkciók némelyike nem a leírásnak megfelelően működik.
- Az érintőképernyőt még erős kültéri napfényben is világosan láthatja, mert automatikusan állítja a kontraszttartományt a környezet alapján. A Galaxy Watch Active2 technológiájából adódóan a bekapcsolva hagyott készüléken szellemképesedés (a képernyő beégése) jelentkezhethet.
  - Javasoljuk, hogy ne használjon hosszabb ideig állóképet az érintőképernyőn, és kapcsolja ki a képernyőt, ha nem használja a Galaxy Watch Active2-t.
  - Beállíthatja, hogy az érintőképernyő automatikusan kikapcsoljon, amikor nem használja. Érintse meg a  **(Beállítások)** elemet a Galaxy Watch Active2 Alkalmazások képernyőjén, érintse meg a **Megjelenítés** → **Kijelző időkorlát** elemet, majd válassza ki milyen hosszú ideig szeretné, hogy a készülék várjon, mielőtt kikapcsolja az érintőképernyőt.
  - Annak beállításához, hogy az érintőképernyő automatikusan változtassa a fényerejét a környezet alapján, érintse meg a  **(Beállítások)** ikont a Galaxy Watch Active2 Alkalmazások képernyőjén, érintse meg a **Megjelenítés** → **Automatikus kis fényerő** elemet, majd a bekapcsoláshoz érintse meg a kapcsolót.
- Térségtől, illetve típustól függően az eszközök használatához az Amerikai Szövetségi Kommunikációs Bizottság (Federal Communications Commission – FCC) jóváhagyása szükséges. Ha az eszköz rendelkezik FCC-jóváhagyással, akkor megtekintheti a Galaxy Watch Active2 FCC-azonosítóját. Az FCC-azonosító megtekintéséhez érintse meg a  **(Beállítások)** ikont a Galaxy Watch Active2 Alkalmazások képernyőjén, és érintse meg az **Óra névjegye** → **Eszköz** elemet. Ha a készülékének nincs FCC-azonosítója, az azt jelenti, hogy nem engedélyezték a készülék értékesítését az Egyesült Államokban és annak területein, és csak a tulajdonos személyes használatára szabad az Egyesült Államokba hozni.

## A víz- és porállóság megtartása

A készülék víz- és porálló. A készülék víz- és porállóságának megőrzése érdekében tartsa be gondosan ezeket a javaslatokat. Ennek elmulasztása a készülék sérülését okozhatja.

- Ne tegye ki a készüléket **nagy erővel mozgó víznek**. Ne alkalmazzon hirtelen víznyomást a készülékre, mint például búvárkodás közben.
- Ne használja a készüléket búvárkodáshoz, vízisportok üzéséhez és semmilyen gyorsan áramló vízben végzett mozgáshoz. Rendeltetésszerű használatra szolgál normál úszási körülmények között, például úszómedencében vagy strandon.
- Amennyiben a készülék vagy a keze nedves, akkor a készülék használata előtt szárítsa meg őket.
- Ha a készüléket édesvíz éri, törölje szárazra alaposan tiszta, puha ruhával. Ha a készüléket más folyadék, például sós víz, úszómedence vize, szappanos víz, olaj, parfüm, naptej, kéztisztító, vegyi anyagok, kozmetikumok érik, öblítse le édesvízzel és törölje alaposan szárazra egy tiszta, puha ruhával. Ha nem követi ezeket az utasításokat, az hátrányosan érintheti a készülék teljesítményét és megjelenését.
- Ne szerelje szét a készüléket. Megsérülhetnek a víz- és porállósági funkciók.
- Ne tegye ki a készüléket levegő vagy víz nagy hőmérsékleti változásának.
- Ne szárítsa a készüléket melegítő készülékkel, mint például hajszárítóval.
- A készülék vízállósága a szaunában károsodhat.
- **Amennyiben a készülék vízbe merül, a mikrofon vagy hangszóró nedves, hívás közben nem biztos, hogy a hang jól hallható.**
- Egyes funkciók, például az érintőképernyő nem feltétlenül működnek megfelelően, **ha a készüléket vízben használják.**
- **A készülék felügyelt környezetben került ellenőrzésre és megadott körülmények között víz- és porállónak minősült. (Megfelel az ISO 22810:2010 nemzetközi szabvány 50 m-es vízmélységre vonatkozó vízállósági követelményeinek, így tehát a készülék használható sekély vízben. Megfelel az IEC 60529 IP6X besorolás szerinti porállóság követelményeinek.)**

## Túlmelegedés elleni óvintézkedések

Ha a túlmelegedés miatt kényelmetlen érzése van a készülék használata közben, azonnal fejezze be a használatát, és vegye le a csuklójáról.

Az olyan problémák elkerülésének érdekében, mint például a készülék hibás működése, a bőr kellemetlen érzete vagy sérülése, illetve az akkumulátor lemerülése, figyelmeztetés jelenik meg a készüléken, ha elér egy bizonyos hőmérsékletet. Amikor a kezdeti figyelmeztetés megjelenik, a készülék funkciói letiltásra kerülnek, amíg a készülék le nem hűl egy bizonyos hőmérsékletre. A segélyhívás funkció azonban elérhető lesz az LTE modellen.

Ha a készülék hőmérséklete tovább növekszik, megjelenik egy második figyelmeztetés is. Ekkor a készülék leáll. Ne használja a készüléket, amíg az le nem hűl. Azonban az LTE készülék használatakor a korábban csatlakoztatott segélyhívás funkció aktív marad a befejezéséig, bár a második figyelmeztetés megjelenik.

## A Galaxy Watch Active2 tisztítása és kezelése

Kövesse az alábbi pontokat, hogy biztosítsa a Galaxy Watch Active2 helyes működését, és megőrizze a megjelenését. Ennek elmulasztása károsíthatja a Galaxy Watch Active2-t, és bőrirritációt okozhat.



A rendelkezésre álló óraszíjak a régiótól és modelltől függően eltérőek lehetnek. Gondoskodjon róla, hogy megfelelően tisztítsa és karbantartsa az óraszíját.

- Kapcsolja ki a Galaxy Watch Active2-t és távolítsa el az óraszíjat, mielőtt megtisztítja.
- Kerülje el, hogy a készülék a következőknek legyen kitéve: por, izzadság, tinta, olaj és vegyipari termékek, mint például kozmetikumok, antibakteriális spray, kéztisztító, mosószer és rovarölők. A Galaxy Watch Active2 külső és belső részei megsérülhetnek vagy gyengülhet a teljesítménye. Ha a Galaxy Watch Active2 mégis valamelyik előbb felsorolt anyaggal érintkezik, akkor azt tisztítsa meg szőszmentes puha ronggyal.
- Ne használjon szappant, tisztítószeret, csiszolóanyagokat és sűrített levegőt a Galaxy Watch Active2 tisztításához, és ne tisztítsa ultrahanghullámokkal vagy külső hőforrásokkal. Ellenkező esetben kárt tehet a Galaxy Watch Active2-ben. Bőrirritációt okozhat a szappan, tisztítószer, kézfertőtlenítők, valamint egyéb Galaxy Watch Active2-n hagyott szerek.
- Ha naptejet, testápolót vagy olajat távolít el, használjon szappanmentes mosószert, majd alaposan öblítse le és szárítsa meg a Galaxy Watch Active2-t.



- Tisztítsa meg a csuklóját és az óraszíjat edzés vagy izzadás után. Tisztítsa meg a gumi óraszíjat vízzel, törölje át egy kis alkohollal és alaposan szárítsa meg az óraszíjat.
- Ha a gumi óraszíj bepiszkolódik vagy bármilyen anyag kerül rá, törölje át egy benedvesített puha sörtés fogkefével.
- A bőr óraszíj nem vízálló. Ne ússzon vagy zuhanyozzon a bőr óraszíj viselése közben.
- A bőr óraszíjon a bőr természetéből eredően nyomot hagyhat az olaj vagy más kozmetikumok. Ügyeljen arra, hogy a bőr óraszíj ne érintkezzen ezekkel az anyagokkal.
- Ne tegye ki a Galaxy Watch Active2 bőr óraszíját direkt napfénynek, forró vagy párás környezetnek, illetve víznek. Amennyiben ez mégis megtörténik, a bőr óraszíj színe és formája elváltozhat. Ha a bőr óraszíj vizes lesz, törölje le egy puha, szőszmentes ronggyal minél hamarabb, és jól szellőző, árnyékos helyen hagyja száradni.
- Amennyiben a bőrszíj összekoszolódik, törölje le egy puha, szőszmentes ronggyal. Ha szükséges, nedvesítse meg a rongyot tiszta vízzel.

### Legyen óvatos, ha allergiás a Galaxy Watch Active2 bármely anyagára

- A Samsung belső és külső tanúsító hatóságok révén tesztelte a Galaxy Watch Active2-n található ártalmatlan anyagokat, beleértve a bőrrel érintkező összes anyag vizsgálatát, a bőr toxicitási tesztjét és a Galaxy Watch Active2 viselési tesztet.
- A Galaxy Watch Active2 nikkelt tartalmaz. Tegye meg a szükséges óvintézkedéseket, ha a bőre túlérzékeny vagy allergiás a Galaxy Watch Active2-n található bármely anyagra.
  - **Nikkel:** a Galaxy Watch Active2 kis mennyiségű nikkelt tartalmaz, ami az európai REACH rendelet által korlátozott referenciamennyiség alatt van. Ön nem fog érintkezni a Galaxy Watch Active2 belsejében található nikkellel, és a Galaxy Watch Active2 megfelelt a nemzetközi minősítési teszten. Ha azonban Ön érzékeny a nikkelre, óvatosan használja a Galaxy Watch Active2-t.
- Csak az Egyesült Államok Fogyasztói Termékbiztonsági Bizottsága (CPSC) szabványainak, az európai országok előírásainak és más nemzetközi szabványoknak megfelelt anyagok kerültek felhasználásra a Galaxy Watch Active2 készítésekor.
- Ha többet szeretne tudni arról hogyan kezeli a vegyi anyagokat a Samsung, látogasson el a Samsung weboldalára (<https://www.samsung.com/uk/aboutsamsung/sustainability/environment/>).

## Tájékoztató ikonok



**Figyelmeztetés:** olyan helyzetekre hívja fel a figyelmet, amelyek az Ön vagy mások sérülését okozhatják



**Vigyázat:** olyan helyzetek, amelyek a készülék vagy más eszközök károsodását okozhatják



**Megjegyzés:** jegyzetek, használati tanácsok és kiegészítő információk

## A készülék elrendezése

### Az értékesítési doboz tartalma

Tekintse meg a rövid kezelési útmutatót a csomag tartalmáért.



- A Galaxy Watch Active2-höz kapott összetevők és a rendelkezésre álló tartozékok régióként és szolgáltatótól függően eltérőek lehetnek.
- A mellékelt tartozékok kifejezetten a Galaxy Watch Active2-höz lettek tervezve, és más készülékekkel nem kompatibilisek.
- A megjelenés és a műszaki adatok előzetes értesítés nélkül változhatnak.
- További tartozékokat a Samsung helyi forgalmazójától vásárolhat. Vásárlás előtt győződjön meg róla, hogy azok kompatibilisek a Galaxy Watch Active2-vel.
- A Galaxy Watch Active2-től függetlenül előfordulhat, hogy néhány kiegészítő, például dokkolóeszköz, eltérő víz- és porállósági igazolással rendelkezik.
- Kizárólag a Samsung által jóváhagyott kiegészítőket használjon. A jóvá nem hagyott tartozékok használata során romolhat a teljesítmény, és előfordulhat meghibásodás, ilyen esetekre nem vonatkozik a garancia.
- Az elérhető kiegészítők listája változhat és teljes mértékben a gyártó cégektől függ. Az elérhető kiegészítőkkal kapcsolatos további információkért tekintse meg a Samsung honlapját.

## Galaxy Watch Active2

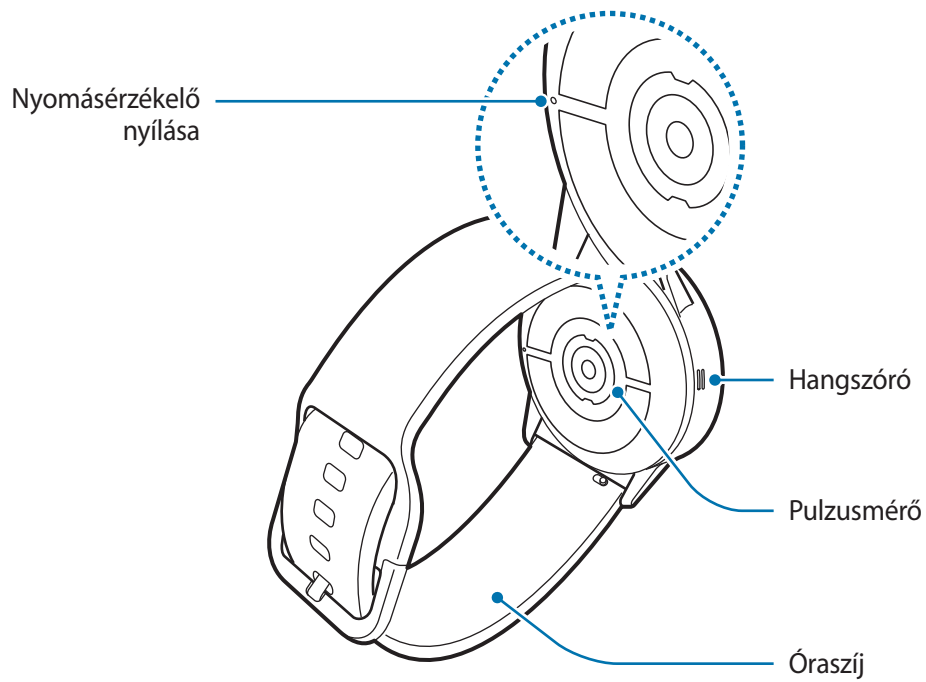
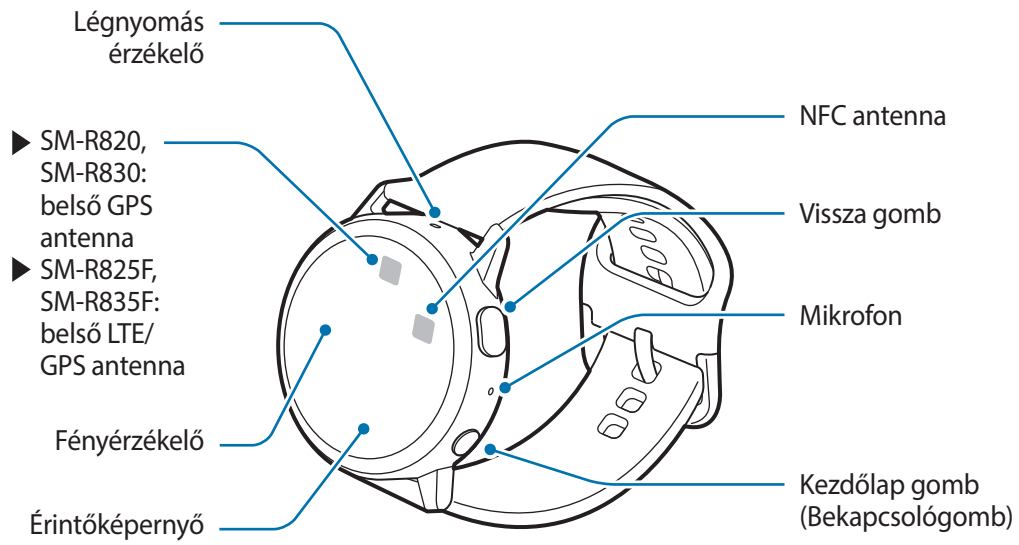



- A készülék mágneseket tartalmaz, amelyek hatással lehetnek az orvosi készülékekre, például a pacemakerekre vagy a beültethető kardioverter defibrillátorokra. Ha ilyen orvosi készüléket használ, tartsa a készülékét biztonságos távolságra ezektől, és kérje orvosa véleményét a készülék használata előtt.
- Tartson biztonságos távolságot a készüléke és olyan tárgyak között, amelyekre hatnak a mágnesek. A készülékben lévő mágnesek megrongálhatják vagy deaktiválhatják az olyan tárgyakat, mint a hitelkártyák, bérletek, belépő-, beszálló- vagy parkoló-kártyák.





- A hangszórók használata esetén, például médiafájlok lejátszásakor vagy hívás közben ne helyezze a Galaxy Watch Active2-t közel a füléhez.
- A szíjat tartsa tisztán. A szennyező anyagok, mint por vagy a festékek maradandó foltokat hagyhatnak rajta.
- Ne helyezzen éles tárgyakat a légnyomás érzékelőbe, a nyomásérzékelő nyílásába, a hangszóróba vagy a mikrofonba. A Galaxy Watch Active2 belső alkatrészei megsérülhetnek, és a vízállósága károsodhat.
- Ha a készülék bármely része, például az üveg vagy az akril törött, sérülés veszélye állhat fenn. Csak akkor használja a készüléket, miután egy Samsung szervizközpontban megjavíttatta.



- Csatlakoztatási problémák és az akkumulátor gyors merülése következhetnek be az alábbi esetekben:
  - Ha fémmatricákat ragaszt a Galaxy Watch Active2 antennájának területére
  - Ha bizonyos funkciók, például hívás vagy a készülék adatkapcsolatának használata közben kezével vagy más tárggyal letakarja a Galaxy Watch Active2 antennájának területét
- Ne takarja le a fényérzékelő területét a képernyőtartozékokkal, például képernyővédővel vagy matricákkal. Ez ugyanis az érzékelő hibás működését okozhatja.
- Ügyeljen, hogy a Galaxy Watch Active2 mikrofonja ne legyen letakarva miközben Ön beszél.
- A nyomásérzékelő nyílása biztosítja, hogy a Galaxy Watch Active2 belső alkatrészei és szenzorai helyesen működjenek, amikor olyan környezetben használja a Galaxy Watch Active2-t, ahol változik a légnyomás.

## Gombok

Gomb	Művelet
 <b>Kezdőlap/ Bekapcsolás</b>	<ul style="list-style-type: none"> <li>• Tartsa hosszan lenyomva a Galaxy Watch Active2 be- és kikapcsolásához.</li> <li>• Nyomja meg a képernyő bekapcsolásához.</li> <li>• Tartsa lenyomva legalább 7 másodpercig a Galaxy Watch Active2 újraindításához.</li> <li>• Megnyomásával az Óra képernyőről megnyitható az Alkalmazások képernyő.</li> <li>• Megnyomásával minden más képernyőről megnyitható az Óra képernyő.</li> </ul>
 <b>Vissza</b>	<ul style="list-style-type: none"> <li>• Nyomja meg az előző képernyőre visszatéréshez.</li> </ul>

## Vezeték nélküli töltő

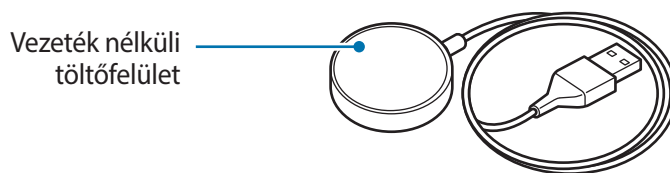

Ne tegye ki a vezeték nélküli töltőt víznek, mert nincs a Galaxy Watch Active2-höz hasonló vízállósági tanúsítványa.

## Akkumulátor

### Az akkumulátor töltése

Az első használatbavételt megelőzően vagy ha a készülék hosszabb időn keresztül használaton kívül volt, az akkumulátort fel kell tölteni.



Kizárólag Samsung által jóváhagyott akkumulátort, töltőt és kábelt használjon. A nem kompatibilis akkumulátor, töltő vagy kábel használata sérülést vagy a Galaxy Watch Active2 meghibásodását okozhatja.



- A töltő helytelen használata a készülék súlyos sérülését okozhatja. A helytelen használatból eredő károkra a garancia nem terjed ki.
- Csak a termékhez mellékelt vezeték nélküli töltőt használja. A Galaxy Watch Active2 harmadik gyártótól származó vezeték nélküli töltővel nem tölthető fel megfelelően.



Energiatakarékossági okokból használaton kívül húzza ki a töltőt. A töltőnek nincs kikapcsológombja, ezért az áramellátás megszüntetéséhez ki kell húzni az elektromos aljzatból. Használat során a töltőnek a fali aljzathoz csatlakoztatva és könnyen elérhetőnek kell lennie.

- 1 Csatlakoztassa a vezeték nélküli töltőt a töltőadapterhez, és dugja be a töltőadaptert a elektromos aljzatba.
- 2 Helyezze a Galaxy Watch Active2-t a vezeték nélküli töltőre úgy, hogy a Galaxy Watch Active2 hátoldalának középső részét a vezeték nélküli töltő középpontjához igazítsa.

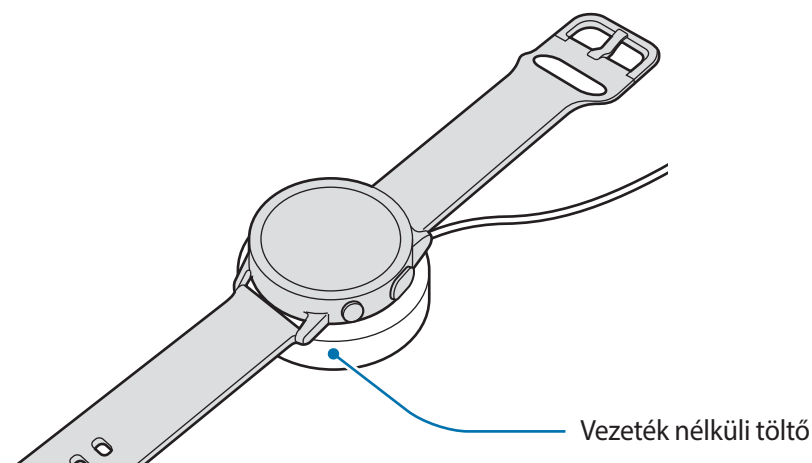

- 3 A teljes feltöltés után vegye le a Galaxy Watch Active2-t a vezeték nélküli töltőről. Először a vezeték nélküli töltőt csatlakoztassa le a töltőről, majd húzza ki a töltőadaptert az elektromos aljzatból.

## A töltés állapotának ellenőrzése

A képernyő bekapcsolásához nyomja meg a Galaxy Watch Active2 bármelyik gombját, amíg a vezeték nélküli töltőn van.

Ha úgy tölti az akkumulátort, hogy a Galaxy Watch Active2 ki van kapcsolva, nyomjon meg egy gombot, hogy a töltési állapotot ellenőrizze.

## Töltési tippek és elővigyázatossági intézkedések az akkumulátorral kapcsolatban

- Ha idegen anyag kerül a Galaxy Watch Active2 és a vezeték nélküli töltő közé, előfordulhat, hogy a Galaxy Watch Active2 nem tölt rendesen. Ne engedje, hogy a Galaxy Watch Active2-t és a vezeték nélküli töltőt izzadság, folyadék vagy por érje.
- Ha alacsony az akkumulátor töltöttségi szintje, az ikon üresen jelenik meg.
- Ha az akkumulátor teljesen lemerült, a Galaxy Watch Active2 nem kapcsolható be azonnal a vezeték nélküli töltő csatlakoztatását követően. A Galaxy Watch Active2 bekapcsolása előtt hagyja néhány percre töltődni az akkumulátort.
- Egyszerre több alkalmazás használata gyorsan lemeríti az akkumulátort. Annak érdekében, hogy nehogya készülék kikapcsoljon az adatok átvitele közben, ezeket az alkalmazásokat mindig az akkumulátor teljes feltöltését követően használja.
- Ha töltőt nem konnektorba dugja egy töltő adapteren keresztül, hanem számítógépet használ, az alacsonyabb áramerősség miatt a töltés hosszabb ideig tarthat.
- Ha a Galaxy Watch Active2-t más készülékekkel együtt tölti egy többutas töltő útján, a töltés tovább tarthat.
- A Galaxy Watch Active2 töltés közben is használható, ám ilyenkor tovább tarthat az akkumulátor teljes feltöltése.

- Amennyiben a Galaxy Watch Active2 töltése közben a tápellátás ingadozik előfordulhat, hogy az érintőképernyő nem működik. Ha ez történik, vegye le a Galaxy Watch Active2-t a vezeték nélküli töltőről.
- Töltés közben a Galaxy Watch Active2 felforrósodhat. Ez normális jelenség és nincs hatással a Galaxy Watch Active2 élettartamára vagy teljesítményére. Amennyiben az akkumulátor a szokásosnál jobban felmelegszik, a töltő az Ön biztonsága érdekében megszakíthatja a töltési műveletet. Ha ez történik, akkor folytassa a Galaxy Watch Active2 töltését, miután levette a vezeték nélküli töltőről, és hagyta lehűlni.
- Ha a Galaxy Watch Active2-t úgy tölti, hogy a többcélú csatlakozó nedves, a Galaxy Watch Active2 károsodhat. A Galaxy Watch Active2 töltése előtt alaposan szárítsa meg a többcélú csatlakozót.
- Ha a Galaxy Watch Active2 nem töltődik megfelelően, vigye a Galaxy Watch Active2-t egy Samsung márkaszervizbe.
- Meghajlott vagy sérült USB-kábelt ne használjon. Ha az USB-kábel sérült, ne használja.

## Vezeték nélküli töltés

A Galaxy Watch Active2 vezeték nélküli töltőtekerccsel rendelkezik. Az akkumulátort vezeték nélküli töltőpad vagy más, vezeték nélküli töltőpadként működő készülék használatával töltheti. A vezeték nélküli töltőpadot és más, vezeték nélküli töltőpadként működő készülékeket külön értékesítjük.

## Akkumulátor töltése vezeték nélküli töltőpaddal

- 1 Helyezze a Galaxy Watch Active2-t a vezeték nélküli töltőpad közepére.

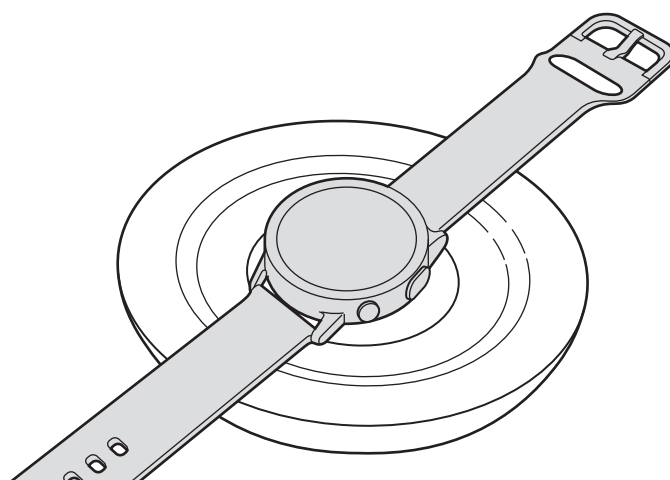



2 A teljes feltöltés után vegye le a Galaxy Watch Active2-t a vezeték nélküli töltőpadról.



### **Elővigyázatossági intézkedések vezeték nélküli töltéshez**

Ne helyezze a Galaxy Watch Active2-t a vezeték nélküli töltőpadra úgy, hogy vezető anyagok, mint például fémtárgyak vagy mágnesek vannak a Galaxy Watch Active2 és a vezeték nélküli töltőpad között.

Előfordulhat, hogy a Galaxy Watch Active2 nem tölt fel teljesen vagy túlmelegszik, illetve a Galaxy Watch Active2 károsodhat.



- Ha gyenge hálózati jelerősségű környezetben használja a vezeték nélküli töltőállomást, előfordulhat, hogy lekapcsolódik a hálózatról.
- Használjon a Samsung által jóváhagyott vezeték nélküli töltőpadot. Amennyiben más vezeték nélküli töltőpadot használ, előfordulhat, hogy az akkumulátor nem töltődik megfelelően.
- Az elérhető vezeték nélküli töltőpadokkal kapcsolatos további információkért tekintse meg a Samsung honlapját.

## **Az akkumulátor töltése Wireless PowerShare segítségével**

Feltöltheti a Galaxy Watch Active2-t annak a készüléknek az akkumulátoráról, amely vezeték nélküli töltőállomásként funkcionál. Addig is töltheti a Galaxy Watch Active2-t, amíg a vezeték nélküli töltőállomásként funkcionáló eszközt épp tölti. A használt fedél típusától függően előfordulhat, hogy a Wireless PowerShare funkció nem működik megfelelően. Ajánlott a funkció használata előtt a vezeték nélküli töltőállomásról minden fedelet levenni.



Ne használjon Bluetooth fülhallgatót a teljesítménymegosztás közben. Ha így tesz, az hatással lehet a közeli készülékekre.

## 1 Helyezze a Galaxy Watch Active2 hátlapját a vezeték nélküli töltőpadként működő készülékre.



- A vezeték nélküli töltőtekercs elhelyezkedése a készülék típusától függően eltérhet. Igazítsa meg a Galaxy Watch Active2-t vagy a másik készüléket, hogy azok sikeresen érintkezzenek.
- Egyes funkciók, amelyek működnek a Galaxy Watch Active2 viselése közben, nem érhetők el a teljesítmény megosztása közben.

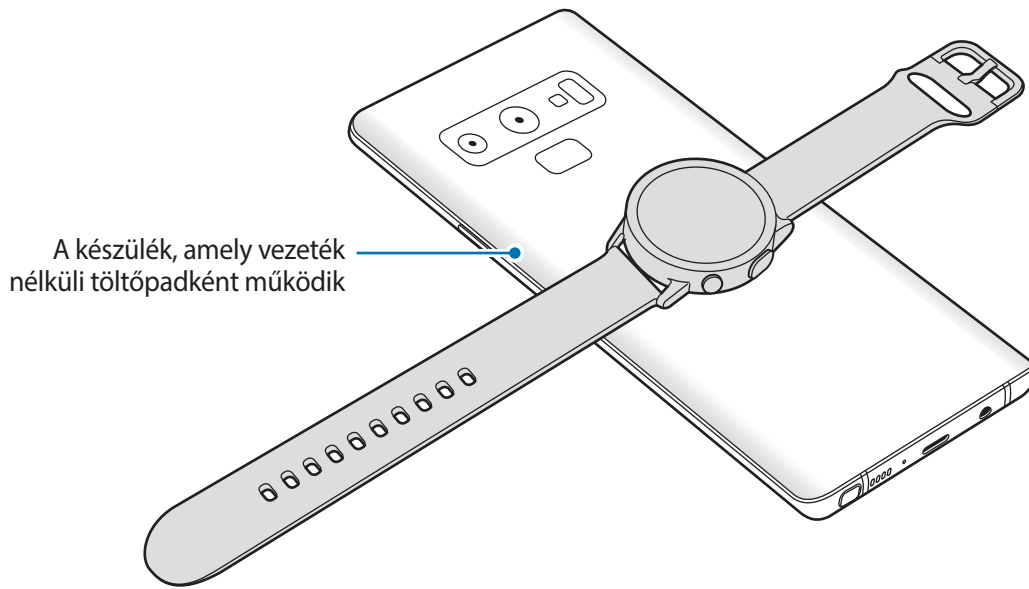

## 2 A teljes feltöltés után vegye le a Galaxy Watch Active2-t a készülékről.









- A megfelelő töltés érdekében ne mozgassa és ne használja sem a készüléket, sem a Galaxy Watch Active2-t töltés közben.
- A Galaxy Watch Active2-t töltő áram esetenként kevesebb lehet, mint amennyit megoszt vele a vezeték nélküli töltőállomásként működő eszköz.
- Ha a vezeték nélküli töltőpadként működő készülék töltése közben tölti a Galaxy Watch Active2-t, a töltés sebessége csökkenhet vagy a töltő típusától függően előfordulhat, hogy a Galaxy Watch Active2 nem töltődik megfelelően.
- A töltési sebesség vagy hatékonyság változhat a vezeték nélküli töltőállomásként működő eszköz állapotától, illetve a környezettől függően.
- Ha a vezeték nélküli töltőpadként működő készülék akkumulátortöltöttsége egy bizonyos szint alá esik, a teljesítménymegosztás leáll.
- Az elérhető vezeték nélküli töltőpadként működő készülékekkel kapcsolatos további információkért tekintse meg a Samsung honlapját.

## Energiatakarékos mód

Az energiatakarékos mód bekapcsolásával megnövelheti az akkumulátor használati idejét.

- A színeket a szürke árnyalataiként jeleníti meg a kijelzőn.
- Kikapcsolja a mobilhálózat és a Wi-Fi funkciókat.
- Korlátoz minden funkciót a hívási, üzenetküldési és értesítési funkciók kivételével.
- Korlátozza a Galaxy Watch Active2 CPU-jának teljesítményét.

Az Alkalmazások képernyőn érintse meg a  (Beállítások) → **Akkumulátor** → **Energiatakarékosság** →  lehetőséget. Vagy érintse meg a  →  lehetőséget a gyors panelen az energiatakarékos mód bekapcsolásához. A gyors panel megnyitásával kapcsolatos további információkért lásd: [Gyors panel](#).

Ennek a módnak a kikapcsolásához érintse meg a **KIKAPCSOLÁS** lehetőséget az energiatakarékos mód képernyőjének alján, és érintse meg a  ikont. Vagy érintse meg a  ikont a gyors panelen az energiatakarékos mód kikapcsolásához.

## A Galaxy Watch Active2 viselése

### A Galaxy Watch Active2 felhelyezése

Nyissa ki a szíjat és helyezze a csuklója köré. Állítsa be úgy, hogy illeszkedjen a csuklójához, helyezze a rögzítőt a szíj valamelyik nyílásába. Amennyiben a szíj túl feszes a csuklóján, használja az eggyel kintebbi lyukat.

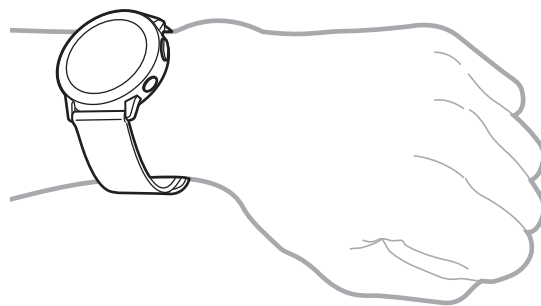



A szíjat ne hajlítgassa túl erősen. Ellenkező esetben kárt tehet a Galaxy Watch Active2-ben.



- Ha a pulzust pontosabban kívánja mérni a Galaxy Watch Active2-vel, viselje a Galaxy Watch Active2-t szorosan az alkarján, közvetlenül a csuklója felett. További információért lásd: [A Galaxy Watch Active2 helyes viselése](#).
- Ha bizonyos anyagok érintkeznek a Galaxy Watch Active2 hátlapjával, akkor a Galaxy Watch Active2 úgy érzékelheti, hogy a csuklóján viseli.
- Ha a Galaxy Watch Active2 nem regisztrál mozgást több mint 10 percig, a Galaxy Watch Active2 felismerheti, hogy nem viseli a csuklóján.

## Tippek és elővigyázatossági intézkedések a szíjhoz

- Ha hosszú ideig viseli a Galaxy Watch Active2-t vagy intenzív edzést végez, bőrirritáció alakulhat ki a súrlódás és nyomás miatt. Ha hosszú ideje viseli a Galaxy Watch Active2-t, távolítsa el a Galaxy Watch Active2-t csuklójáról, és ne viselje a Galaxy Watch Active2-t több óráig.
- Bőrirritáció kialakulhat allergia, környezeti tényezők, egyéb tényezők miatt, illetve ha a bőre hosszú ideig van kitéve szappannak vagy verejtéknek. Ebben az esetben hagyja abba a Galaxy Watch Active2 használatát, és várjon 2-3 napot a tünetek enyhüléséig. Ha a tünetek továbbra is fennállnak vagy súlyosbodnak azonnal hívja az orvosát.
- A Galaxy Watch Active2 viselése előtt győződjön meg róla, hogy a bőre száraz. Ha hosszú ideig hordja nedvesen a Galaxy Watch Active2-t, az hatással lehet a bőrére.
- Ha vízben használja a Galaxy Watch Active2-t, távolítsa el az idegen anyagokat a bőréről és a Galaxy Watch Active2-ről, és alaposan szárítsa meg a bőrét és a készüléket is a bőrirritáció megelőzése érdekében.
- Vízben ne használjon semmilyen tartozékot, csak a Galaxy Watch Active2-t.

## Az óraszíj csatlakoztatása vagy cseréje

Csatlakoztassa az óraszíjat, mielőtt használni kezdené a Galaxy Watch Active2-t. Kiakaszthatja a Galaxy Watch Active2 óraszíját, és egy újra cserélheti.



- A rendelkezésre álló óraszíjak a régiótól és modelltől függően eltérőek lehetnek.
- A mellékelt óraszíj mérete a modelltől függően eltérő lehet. Használja a megfelelő óraszíjat, amely illeszkedik a modell méretéhez.

### Az óraszíj csatlakoztatása

- 1 Illesze a szíj rögzítőjének egyik végét a Galaxy Watch Active2 házán található furatba.

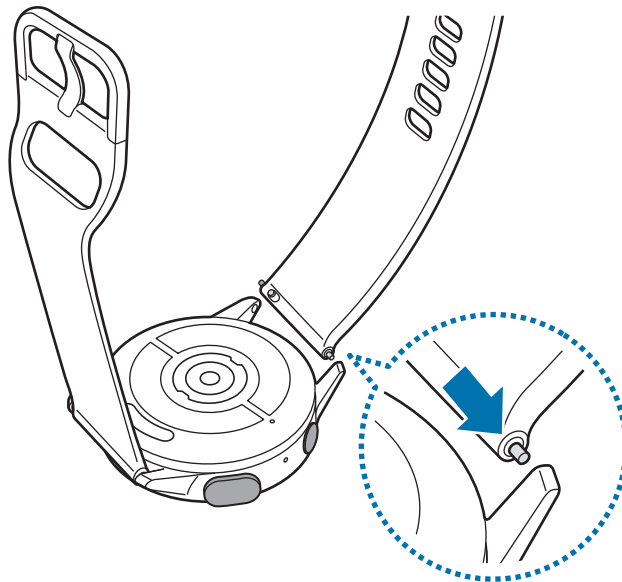

- 2 Csúsztassa a szíj rögzítőjét befelé, és csatlakoztassa a pántot.

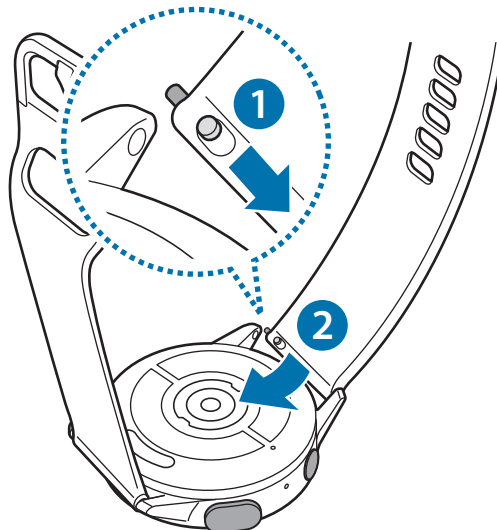

## Az óraszíj cseréje

- 1 Csúsztassa befelé a pánt rögzítőjét.

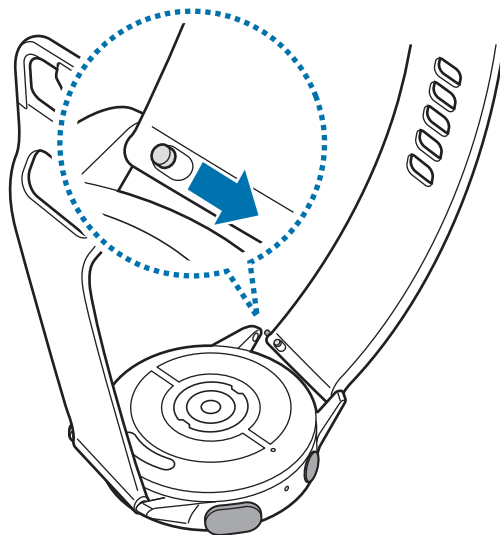

- 2 Húzza el az óraszíjat a Galaxy Watch Active2 házatól.

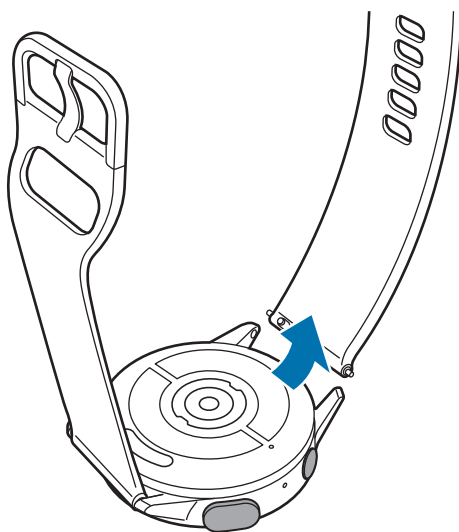

- 3 Csatlakoztassa az új óraszíjat a Galaxy Watch Active2-höz.

## A Galaxy Watch Active2 be- és kikapcsolása

A Galaxy Watch Active2 bekapcsolásához tartsa néhány másodpercig lenyomva a Kezdőlap gombot (Bekapcsológombot).

Amikor első alkalommal kapcsolja be a Galaxy Watch Active2-t vagy alaphelyzetbe állítja azt, utasítások jelennek meg a képernyőn, amelyek segítségével letöltheti és telepítheti a Galaxy Wearable alkalmazást a mobilkészülékére. További információkért lásd: [A Galaxy Watch Active2 csatlakoztatása mobilkészülékhez](#).

A Galaxy Watch Active2 kikapcsolásához tartsa hosszan lenyomva a Kezdőlap gombot (Bekapcsológombot), majd érintse meg a **Kikapcsolás** elemet.

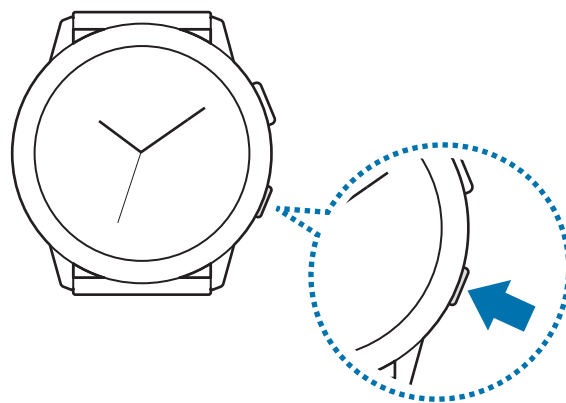

Ha olyan helyen tartózkodik, ahol a vezeték nélküli eszközök használatát korlátozzák – például repülőgépen vagy kórházban –, tartsa be a felhatalmazott személyzet által kihelyezett figyelmeztetéseket és az egyéb utasításokat.

### A Galaxy Watch Active2 újraindítása

Amennyiben a Galaxy Watch Active2 lefagyott, és nem válaszol, az újraindításhoz tartsa hosszan lenyomva a Kezdőlap gombot (Bekapcsológombot) legalább 7 másodpercig.

# A Galaxy Watch Active2 csatlakoztatása mobilkészülékhez

## A Galaxy Wearable alkalmazás telepítése

A Galaxy Watch Active2 mobilkészülékhez való csatlakoztatása után más különféle funkciókat is használhat. A Galaxy Watch Active2 és a mobilkészülék csatlakoztatásához telepítse a mobilkészülékre a Galaxy Wearable alkalmazást.

Mobilkészüléktől függően a Galaxy Wearable alkalmazást a következő helyekről töltheti le:

- Samsung Android készülékek: **Galaxy Store, Play Áruház**
- Egyéb Android készülékek: **Play Áruház**



A Galaxy Wearable alkalmazás nem telepíthető olyan mobilkészülékre, amely nem támogatja a Galaxy Watch Active2-vel történő szinkronizálást. Győződjön meg róla, hogy a mobilkészülék kompatibilis a Galaxy Watch Active2-vel.

## A Galaxy Watch Active2 csatlakoztatása mobilkészülékhez Bluetooth-on keresztül

### Galaxy Watch Active2

- 1 Kapcsolja be a Galaxy Watch Active2-t, és simítson felfelé a képernyő aljáról.  
Megjelenik egy képernyő, ahonnan letöltheti és telepítheti a Galaxy Wearable alkalmazást.
- 2 Érintse meg a  ikont a használandó nyelv kiválasztásához, és kövesse a képernyőn megjelenő utasításokat.



Ha úgy szeretné használni a Galaxy Watch Active2-t, hogy nem csatlakoztatja mobilkészülékhez, olvassa el [A Galaxy Watch Active2 használata mobilkészülék nélkül](#) részben leírtakat.

### Mobilkészülék

- 3 Indítsa el a **Galaxy Wearable** alkalmazást.  
Ha szükséges, frissítse a Galaxy Wearable alkalmazást a legújabb verzióra.



4 Érintse meg a **Kezdés** elemet.

5 A képernyőn válassza ki a készülékét.

Ha nem találja a készülékét, érintse meg **Az enyém nincs itt** lehetőséget.

6 A csatlakozás befejezéséhez kövesse a képernyőn megjelenő utasításokat.

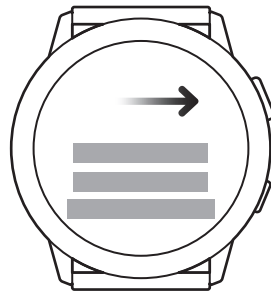

A csatlakozás befejezésekor útmutató fog megjelenni mind a Galaxy Watch Active2 képernyőjén, mind a mobilkészüléken. A Galaxy Watch Active2 alapvető vezérlésének elsajátításához kövesse a képernyőn megjelenő utasításokat.



- A csatlakozás módja és a képernyő a mobilkészüléktől, illetve a szoftververziótól függően eltérő lehet.
- A Galaxy Watch Active2 kisebb, mint a normál mobilkészülékek, ezért a hálózat minősége gyengébb lehet, különösen olyan területeken, ahol gyenge a jel vagy a vétel. Ha úgy használja a Galaxy Watch Active2-t, hogy nem csatlakozik mobilkészülékhez vagy nincs elérhető Bluetooth-kapcsolat, a mobilhálózat vagy az internetkapcsolat gyenge lehet vagy szétkapcsolódik.
- Amikor először csatlakoztatja a Galaxy Watch Active2-t mobilkészülékhez az alaphelyzetbe állítás után, az adatszinkronizálás, például a névjegyeké gyorsabban lemerítheti a Galaxy Watch Active2 akkumulátorát.
- A támogatott mobilkészülékek és funkciók a régiótól, szolgáltatótól, illetve a készülék gyártójától függően eltérők lehetnek.

## A Galaxy Watch Active2 csatlakoztatása új mobilkészülékhez

Amikor új mobilkészülékhez csatlakoztatja a Galaxy Watch Active2-t, a Galaxy Watch Active2 alaphelyzetbe állításra kerül. Amikor megjelenik a figyelmeztetés a Galaxy Watch Active2 új mobilkészülékhez való csatlakoztatása előtt, érintse meg az **Adatok mentése** elemet a tárolt adatok biztonságos mentéséhez. A Galaxy Watch Active2 biztonsági mentésével kapcsolatos további információkért lásd: [A Galaxy Watch Active2 adatainak kezelése](#).

- 1 Az Alkalmazások képernyőn érintse meg a  (Beállítások) → **Kapcsolódás új telefonhoz** →  lehetőséget.

A Galaxy Watch Active2 és a mobilkészüléke közötti csatlakozás megszűnik. A visszaállítás után automatikusan Bluetooth-párosítási módba lép.

- 2 Indítsa el az új mobilkészülékén a **Galaxy Wearable** alkalmazást, és csatlakozzon a Galaxy Watch Active2-höz.



Ha a mobilkészülék, amelyhez csatlakozni szeretne, már csatlakozott egy másik készülékhez, indítsa el a **Galaxy Wearable** alkalmazást a mobilkészülékén, és az új készülékhez való csatlakozáshoz érintse meg a  → **Új eszköz hozzáadása** lehetőséget.

## Távoli kapcsolódás

A Galaxy Watch Active2 és a mobilkészülék Bluetooth-on keresztül csatlakozik. Ha nincs elérhető Bluetooth-kapcsolat, csatlakoztathatja távolról a Galaxy Watch Active2-t a mobilkészülékéhez a Samsung fiókját használva a mobilhálózaton vagy a Wi-Fi hálózaton. Így továbbra is fogadni tud értesítéseket a mobilkészülékről.



Ha ez a funkció nincs bekapcsolva, indítsa el mobilkészülékén a **Galaxy Wearable** alkalmazást, érintse meg a **Kezdőlap** → **Fiók és biztonsági mentés** elemet, majd érintse meg a **Távoli kapcsolódás** kapcsolót.

# A Galaxy Watch Active2 használata mobilkészülék nélkül

A Galaxy Watch Active2-t mobilkészülékhez való csatlakoztatás nélkül is használhatja. Használja kényelmesen a Galaxy Watch Active2-t mobilkészülékhez való csatlakozás nélkül szabadtéri tevékenységek, mint például hegymászás vagy edzés idején. A Galaxy Watch Active2-t akkor állíthatja be mobilkészülék nélküli használatra, amikor a Galaxy Watch Active2-t először bekapcsolja, illetve alaphelyzetbe állítja.



- Egyes funkciók nem elérhetők, ha mobilkészülékhez való csatlakozás nélkül használja a Galaxy Watch Active2-t.
- A Telefon nélküli mód első beállításakor látogasson el a [www.samsung.com](http://www.samsung.com) oldalra, és tekintse meg a vonatkozó jogi nyilatkozatokat.

- 1 Kapcsolja be a Galaxy Watch Active2-t, és simítson felfelé a képernyő aljáról.
- 2 Érintse meg a  elemet, és válassza ki a használni kívánt nyelvet.
- 3 Érintse meg a  elemet, görgessen le a képernyőn, majd érintse meg az **itt** lehetőséget.
- 4 Olvassa el az értesítést, és érintse meg a **Folytatás** elemet.
- 5 Olvassa el a kötelező szerződéses feltételeket, és érintse meg az **Elfogadás** elemet.
- 6 Olvassa el a további szerződéses feltételeket, válassza ki azokat a szerződéses feltételeket, amelyekkel egyetért, majd érintse meg a **Tovább** elemet.
- 7 Jelentkezzen be Samsung fiókjába.
- 8 Ha adatokat kell visszaállítania, állítsa vissza egy másik Galaxy Watch Active2 az Ön Samsung fiókjában tárolt adatait.
- 9 Csatlakozzon a mobilhálózatához.



Ez a lépés nem jelenik meg, ha Bluetooth-modellt használ.



10 Állítsa be az időzónát, az időt és a dátumot.



Ez a lépés nem jelenik meg, ha LTE-modellt használ.

11 Állítson be PIN-kódot az adatok visszaállításához vagy biztonsági mentéséhez.



Ha mobilkészülékhez szeretné csatlakoztatni a Galaxy Watch Active2-t, miközben mobilkészülék nélkül használja, az Alkalmazások képernyőn érintse meg a  (Beállítások) → **Kapcsolódás a telefonhoz** →  ikont, és adja meg a PIN-kódot.

## A képernyő vezérlése

### Órakeret

A Galaxy Watch Active2 készülékének képernyője órakeretet tartalmaz a képernyő szélén. Simítson az óra járásának megfelelő vagy ellentétes irányba az órakereten, hogy könnyedén irányítsa a Galaxy Watch Active2 különféle funkcióit.

Az Alkalmazások képernyőn érintse meg a  (Beállítások) → **Haladó** → **Keret megérintése** elemet, majd a bekapcsoláshoz érintse meg a kapcsolót.



Az órakeretet ne használja mágneses mezők közelében, mivel ezek megzavarhatják az órakeret belső mágneseit, és hibákat idézhetnek elő.



Ha az órakeret nem fordul el, vigye el egy Samsung márkaszervizbe a Galaxy Watch Active2 szétszerelése nélkül.

## Lapozás képernyők között

Más képernyők megtekintéséhez simítsa az órakeretet. Simítsa az órakeretet az órajárással ellentétes irányba az Óra képernyőn az értesítések megtekintéséhez.

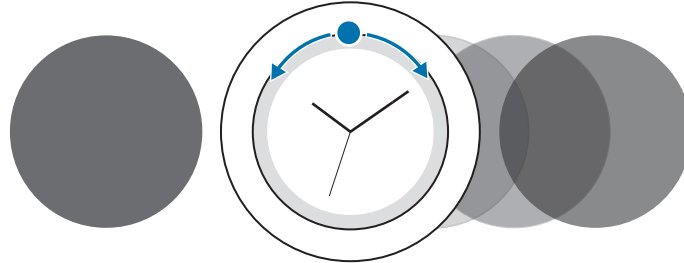

## Elem kiválasztása

Simítsa az órakeretet, hogy ikononként ugorjon. Az órakeret simításakor a kijelölés elmozdul ugyanabba az irányba, és egy elem kijelölésre kerül.

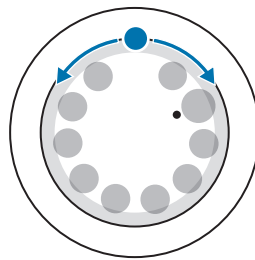

## Ikon kiválasztása

A hangerő vagy fényerő módosításához simítsa az órakeretet. A fényerő beállításakor az órakeretet az órajrás irányába simítva növelheti a fényerőt.

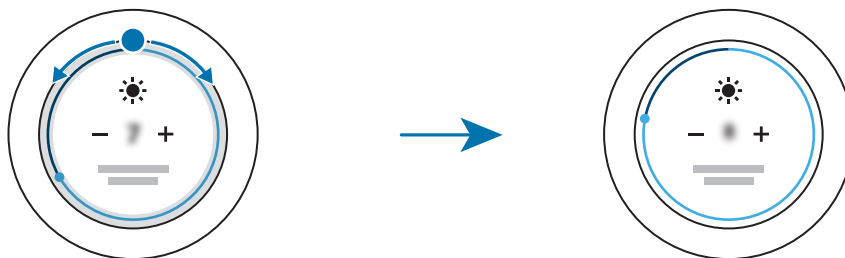

## Érintőképernyő



- Ügyeljen arra, hogy más elektromos eszközök ne érjenek az érintőképernyőhöz. Az elektrosztatikus kisülések az érintőképernyő meghibásodását okozhatják.
- A sérülés elkerülése érdekében ne érintse meg az érintőképernyőt éles eszközzel, és ne nyomja túlságosan az ujjával.
- Javasoljuk, hogy ne hagyja hosszabb ideig bekapcsolva a képernyőt. Ellenkező esetben szellemképesedés (a képernyő beégése) jelentkezhethet.



- A képernyő széleihez közel, az érzékelési területen kívül előfordulhat, hogy a Galaxy Watch Active2 nem érzékeli az érintést.
- Ajánlott az ujjával megérinteni az érintőképernyőt.
- Ha a vízár mód aktív az érintőképernyő nem használható.

## Érintés

Alkalmazás megnyitásához, menüelem kijelöléséhez vagy a képernyő egy gombjának megnyomásához érintse meg ujjával a kívánt ikont.

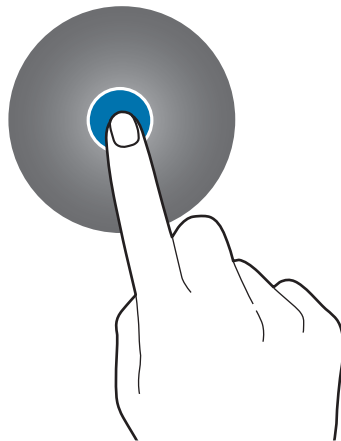

## Hosszú érintés

A szerkesztési mód megnyitásához vagy az elérhető opciók megtekintéséhez érintse meg hosszan a képernyőt legalább két másodpercig.

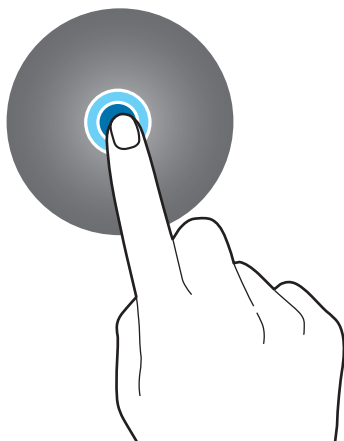

## Húzás

Egy ikon mozgatásához érintse meg hosszan és húzza a kívánt helyére.



## Dupla érintés

Nagyításhoz vagy kicsinyítéshez érintse meg kétszer a képet.

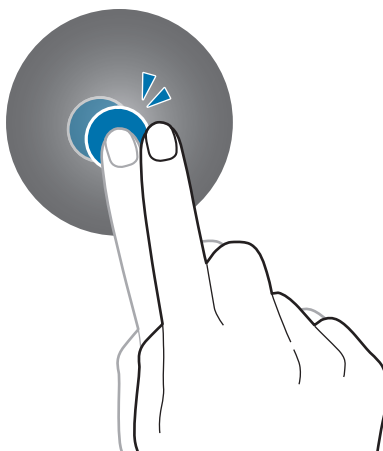

## Széthúzás és csíptetés

Nagyításhoz húzza szét két ujját a képen, kicsinyítéshez pedig csíptesse össze.

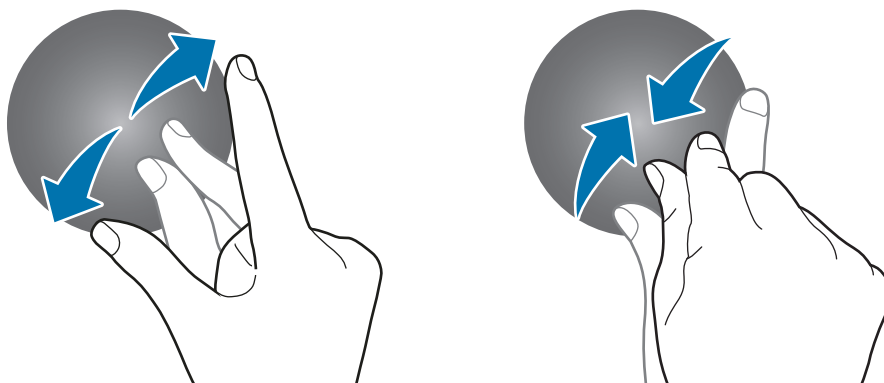

## Simítás

Más panelek megtekintéséhez simítson balra vagy jobbra.

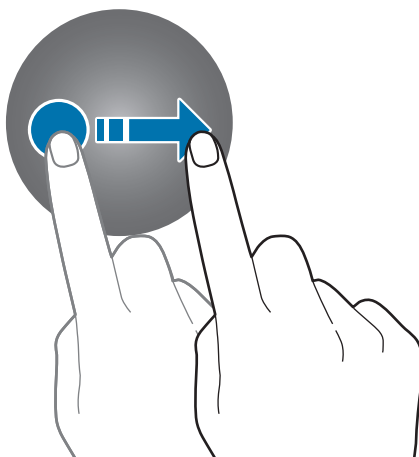



## A képernyő felépítése

Az Óra képernyő a kiindulópont a Galaxy Watch Active2 minden képernyőjének eléréséhez.

Widgeteket tekinthet meg vagy megnyithatja az értesítési panelt a képernyő vagy az órakeret simításával.

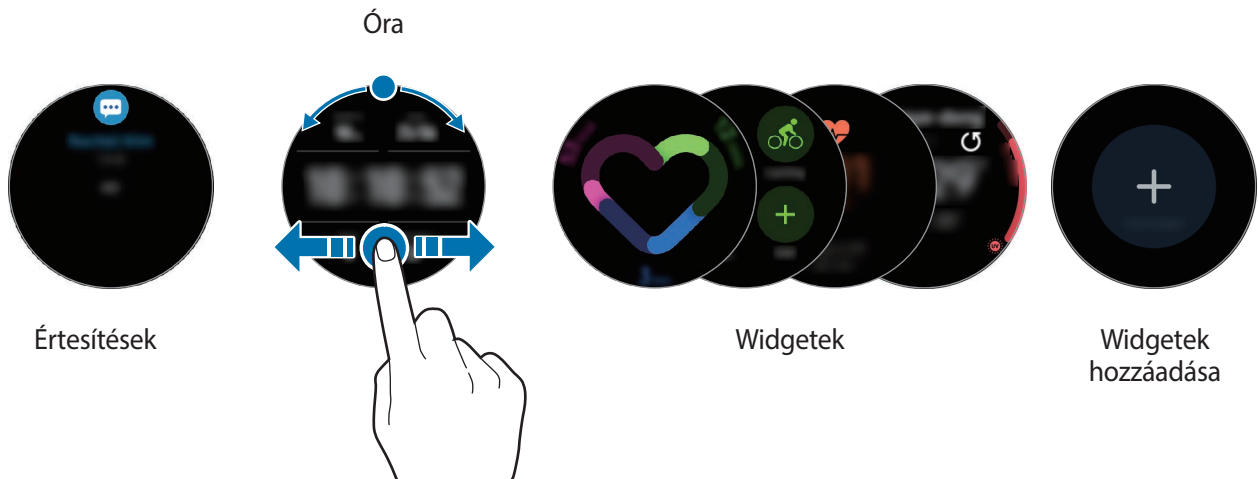

Az elérhető widgetek, értesítések, valamint ezek elrendezése a szoftververziótól függően különböző lehet.

### Widgetek hozzáadása

A Kezdőképernyőhöz további widgeteket adhat hozzá.

Görgessen balra a képernyőn, érintse meg a **+** elemet, és válasszon widgetet. A kiválasztott widget megjelenik egy új panelen.

### Widgetek áthelyezése

Érintsen meg hosszan egy widgetet majd húzza a kívánt helyre.

### Widgetek eltávolítása

Érintsen meg hosszan egy widgetet, majd érintse meg a **-** ikont.

## A készülék be- és kikapcsolása

A képernyő bekapcsolásához nyomja meg a Kezdőlap gombot vagy a Vissza gombot.

A képernyőt bekapcsolhatja érintéssel is. Ha a képernyő nem kapcsol be a képernyő megérintését követően, érintse meg a  (Beállítások) elemet az Alkalmazások képernyőn, érintse meg a **Haladó** → **Ébresztés érintéssel** lehetőséget, majd érintse meg a kapcsolót.

A képernyő kikapcsolásához takarja le a tenyerével. Emellett a képernyő automatikusan kikapcsol, ha a Galaxy Watch Active2-t egy megadott ideig nem használják.

A képernyőt bekapcsolhatja az ébresztési mozdulattal is. Az Alkalmazások képernyőn érintse meg a  (Beállítások) → **Haladó** → **Ébresztési mozdulat** lehetőséget, és érintse meg a kapcsolót a bekapcsoláshoz.

## Képernyőváltás

### Váltás az Óra és az Alkalmazások képernyő között

Az Alkalmazások képernyő megnyitásához nyomja meg a Kezdőlap gombot az Óra képernyőn.

Az Óra képernyőre való visszatéréshez nyomja meg a Kezdőlap gombot.



### Alkalmazások képernyő

Az Alkalmazások képernyő megjeleníti a Galaxy Watch Active2-re telepített összes alkalmazáshoz tartozó ikont.

A következő vagy az előző alkalmazásra lépéshez simítson az órakereten, illetve a képernyőn balra vagy jobbra.



Az elérhető alkalmazások a szoftververziótól függően eltérőek lehetnek.



## Alkalmazások megnyitása

Az Alkalmazások képernyőn érintse meg az indítani kívánt alkalmazás ikonját.



Ha el szeretne indítani egy alkalmazást a legutóbb használt alkalmazások listájáról, érintse meg a  (Legutóbbi alkalm.) lehetőséget az Alkalmazások képernyőn.

Másik lehetőségként simítson az órakereten az órajárás irányába vagy az Óra képernyőn balra, és válassza ki a legutóbbi alkalmazást vagy egy gyakran használt alkalmazást az **Alkalm.-indítók** widgetről az alkalmazás elindításához.



Ha egy alkalmazást szeretne hozzáadni az **Alkalm.-indítók** widgethez, érintse meg a  ikont, és adja hozzá az alkalmazást. Ha nincs hely a gyakran használt alkalmazás hozzáadásához, érintse meg hosszan a képernyőt, érintse meg a **Szerk.** elemet, majd érintse meg az előzőleg hozzáadott alkalmazás  ikonját egy másik alkalmazás hozzáadásához.

## Alkalmazások bezárása

- 1 Az Alkalmazások képernyőn érintse meg a  (Legutóbbi alkalm.) lehetőséget.
- 2 Simítson az órakereten, illetve a képernyőn balra vagy jobbra, hogy a bezárni kívánt alkalmazásra lépjen.
- 3 Érintse meg a  ikont.

Az összes futó alkalmazás bezárásához érintse meg az **Összes bezárása** lehetőséget.

## Visszatérés az előző képernyőre

Az előző képernyőre való visszatéréshez nyomja meg a Vissza gombot.

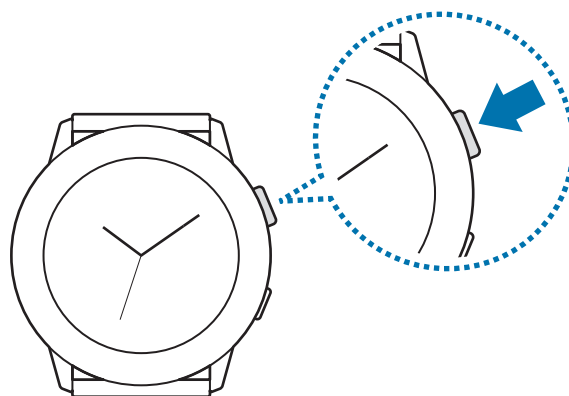

## Képernyő lezárása

Használja a képernyő lezárási funkcióját, hogy megvédje a személyes információit, megakadályozva, hogy mások hozzáférjenek a Galaxy Watch Active2-höz. A képernyő lezárási funkciójának aktiválását követően a Galaxy Watch Active2 minden feloldáshoz igényelni fogja a feloldási kódot.

## Képernyőzár beállítása

Az Alkalmazások képernyőn érintse meg a  (Beállítások) → Biztonság → Lezárás → Típus lehetőséget, és válassza ki a lezárási módszert.

- **Minta:** a képernyő feloldásához egy négy vagy több pontból álló mintát kell lerajzolnia.
- **PIN:** a képernyő feloldásához egy számjegyekből álló PIN-kódot kell megadnia.

## Óra

### Óra képernyő

Megnézheti a pontos időt vagy egyéb információkat. Ha nem az Óra képernyő van megnyitva, és szeretne oda visszatérni, nyomja meg a Kezdőlap gombot.

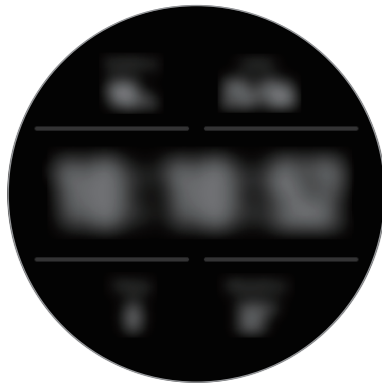

## Az óraszámplap váltása

Érintse meg hosszan az Óra képernyőt, és simítson az órakereten, illetve a képernyőn balra vagy jobbra, majd válasszon egy óraszámplapot.

Az óraszámplap testreszabásához érintse meg a **Testreszabás** elemet, simítson az órakereten, illetve a képernyőn balra vagy jobbra, hogy a kívánt opcióra lépjen, majd szabja azt testre.

Az elérhető óraszámplapok megnézéséhez és kiválasztásához érintse meg hosszan az Óra képernyőt, majd gyorsan simítson egyet a kereten. Azonban a **Testreszabás** funkció nem érhető el.

További óraszámplapok letöltéséhez a **Galaxy Store** áruházból érintse meg a **Galaxy Store** lehetőséget.

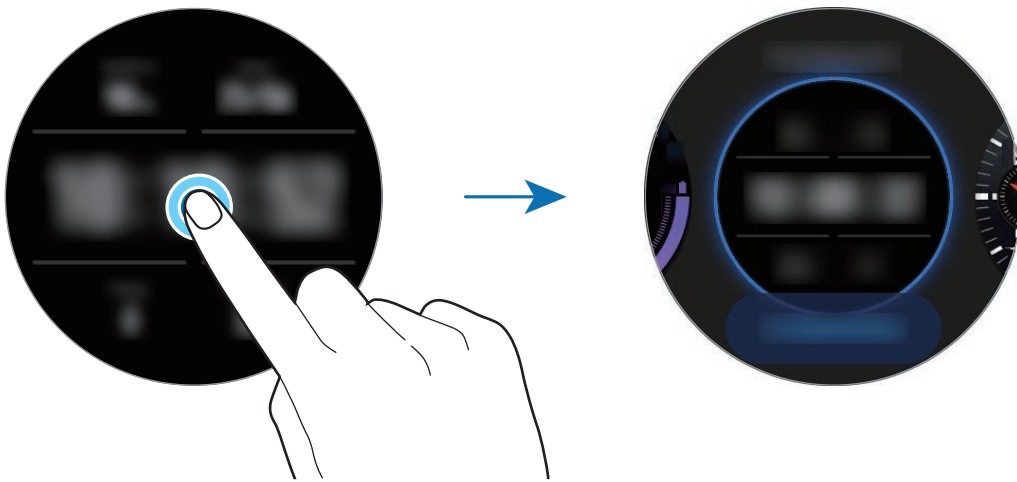

Emellett meg is változtathatja az óraszámplapot. Az Alkalmazások képernyőn érintse meg a  (Beállítások) → **Óraszámplapok** → **Válasszon óraszámplapot** elemet.

A Galaxy Watch Active2 óraszámplapát a mobilkészülékről is átválthatja. Indítsa el mobilkészülékén a **Galaxy Wearable** alkalmazást, és érintse meg az **Óraszámplapok** vagy **Felfedezés** lehetőséget.

További óraszámplapok letöltéséhez a **Galaxy Store** alkalmazásból érintse meg a **Felfedezés** → **Továbbiak** elemet a **Legjobb óraszámplapok** elemen.

## Órafelület testreszabása fényképpel

Alkalmazzon fényképet órafelületként miután importált egy fényképet a mobilkészülekről. További információkért a fényképek mobilkészülekről történő importálásával kapcsolatban, lásd: [Képek importálása a mobilkészülekről](#).

- 1 Érintse meg hosszan az Óra képernyőt, és simítson az órakereten, illetve a képernyőn balra vagy jobbra, majd érintse meg a **Testreszabás** elemet a **Saját fénykép+** óraszámplapon.
- 2 Érintse meg a képernyőt és érintse meg a **Fénykép hozzáadása** lehetőséget.
- 3 Válasszon ki egy óraszámplapként alkalmazandó fényképet, és érintse meg az **OK** → **OK** lehetőséget.

Az órakeret simításával nagyíthatja vagy kicsinyítheti a fényképet. Ehelyett duplán is megérintheti a képet, majd ujjait közelítve/távolítva kicsinyítheti vagy nagyíthatja a képet. Ha nagyítja a fényképet, simítson a képernyőn jobbra, hogy a fénykép egy része jelenjen meg a képernyőn.





Más fényképek hozzáadásához simítson az órakereten az órajárás irányába vagy simítson balra a képernyőn, és érintse meg a **Fénykép hozzáadása** elemet. Legfeljebb húsz fényképet lehet hozzáadni óraszámplapként. A hozzáadott fényképek sorban váltakozni fognak.

- 4 Simítson a képernyőn jobbra, hogy megváltoztassa a színt vagy a betűtípust, majd érintse meg az **OK** lehetőséget.



## Az óra folyamatos megjelenítése funkció bekapcsolása

Beállíthatja, hogy a képernyő folyamatosan mutassa az időt, amikor a képernyő ki van kapcsolva, amikor Ön viseli a Galaxy Watch Active2-t.

A gyors panelen érintse meg a  ikont. Vagy az Alkalmazások képernyőn érintse meg a  (Beállítások) → **Óraszámplapok** → **Mindig van óra** lehetőséget, majd a bekapcsoláshoz érintse meg a kapcsolót.

## Csak óra mód

Használhatja a Galaxy Watch Active2-t csak óra módban. Csak óra módban csak az idő jelenik meg, minden egyéb funkció használhatatlan.

A gyors panelen érintse meg a  ikont. Vagy az Alkalmazások képernyőn érintse meg a  (Beállítások) ikont, és érintse meg az **Akkumulátor** lehetőséget az akkumulátorkezelő menü megnyitásához. Ezután válassza ki a **Csak óra** opciót, és érintse meg a  ikont.

A csak óra mód kikapcsolásához tartsa hosszan lenyomva a Kezdőlap gombot több mint három másodpercig.

## Értesítések

### Értesítési panel

Megtekinthet értesítést, mint például egy új üzenetet vagy nem fogadott hívást az értesítési panelen. Simítson az órakereten az órajárással ellentétesen vagy simítson jobbra az Óra képernyőn az értesítési panel megnyitásához. Ha meg nem tekintett üzenetei vannak, egy narancsszínű pont jelenik meg az Óra képernyőn.

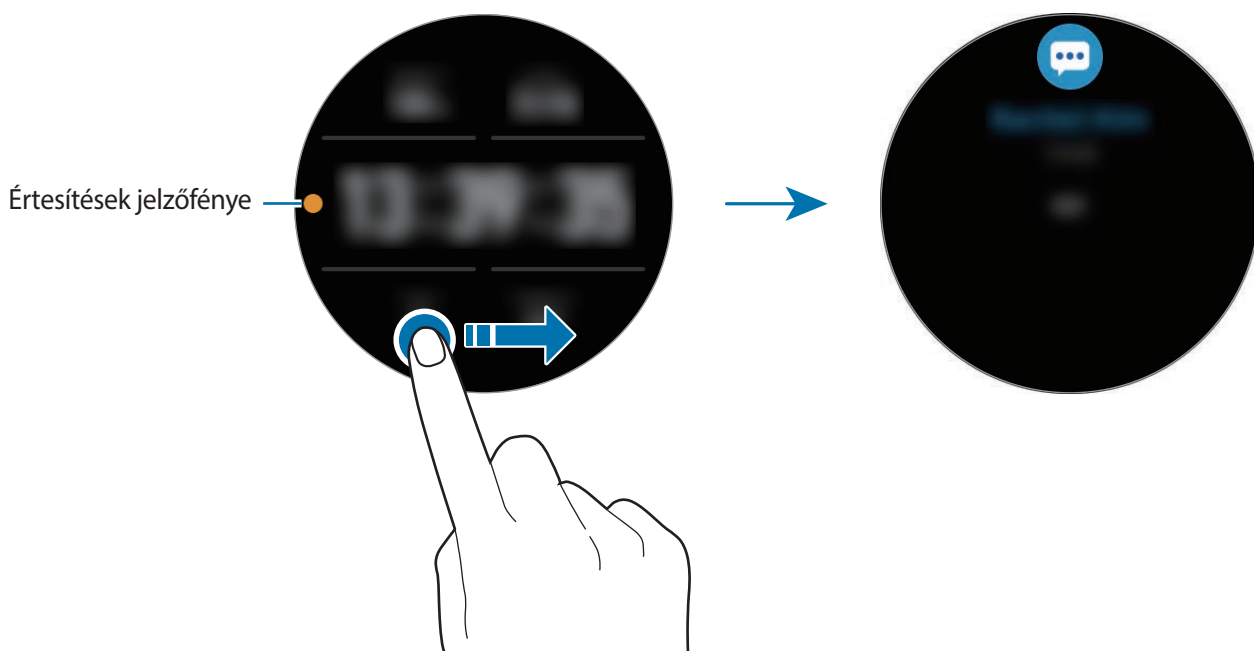

## Beérkező értesítések megtekintése

Ha értesítést kap, az értesítéssel kapcsolatos információk (például az értesítés típusa vagy az érkezés ideje) megjelennek a képernyőn. Ha több mint két értesítés érkezett, simítson az órakereten, illetve a képernyőn balra vagy jobbra a többi értesítés megtekintéséhez.

Érintse meg az értesítést a részletek megtekintéséhez.

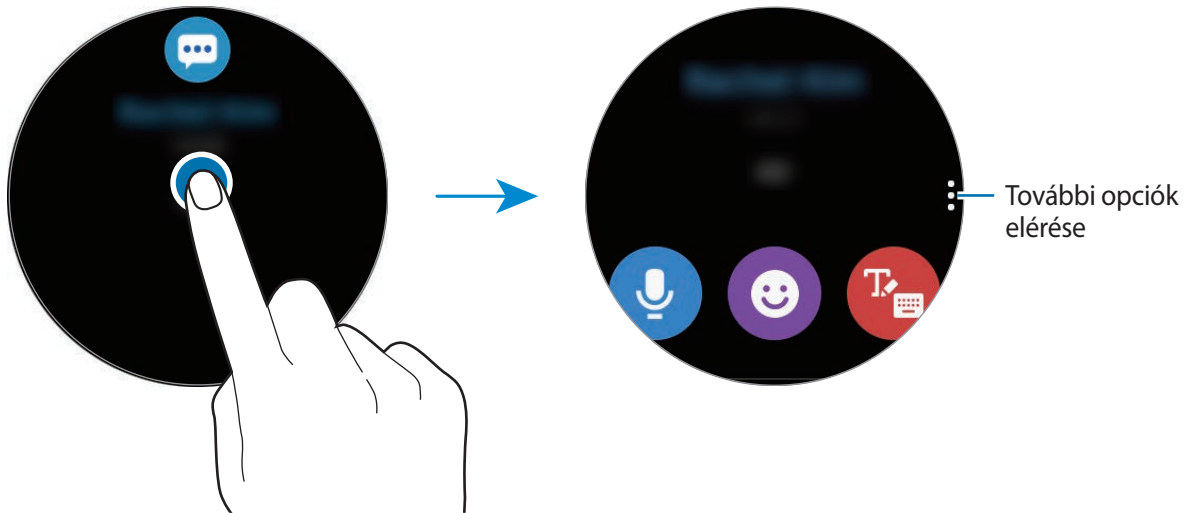

## Értesítések törlése

Értesítés törléséhez az értesítés megtekintése közben simítson fölfelé a képernyőn.





## Alkalmazások kiválasztása értesítések fogadásához

Válasszon alkalmazást mobilkészülékéről értesítések fogadásához a Galaxy Watch Active2-n.

- 1 Indítsa el mobilkészülékén a **Galaxy Wearable** alkalmazást, és érintse meg a **Kezdőlap** → **Értesítések** lehetőséget, majd érintse meg a kapcsolót.
- 2 Érintse meg az **Értesítést megjelenítő alk.ok** elemet, érintse meg az azon alkalmazások melletti kapcsolót, melyektől értesítéseket kíván fogadni a Galaxy Watch Active2-n.

## Gyors panel

Ez a panel a Galaxy Watch Active2 aktuális állapotát mutatja, és beállításokat konfigurálhat.

Simítson lefelé a képernyő felső széléről.

Simítson az órakereten, illetve a képernyőn balra vagy jobbra, hogy a következő vagy előző gyorspanelre váltson.

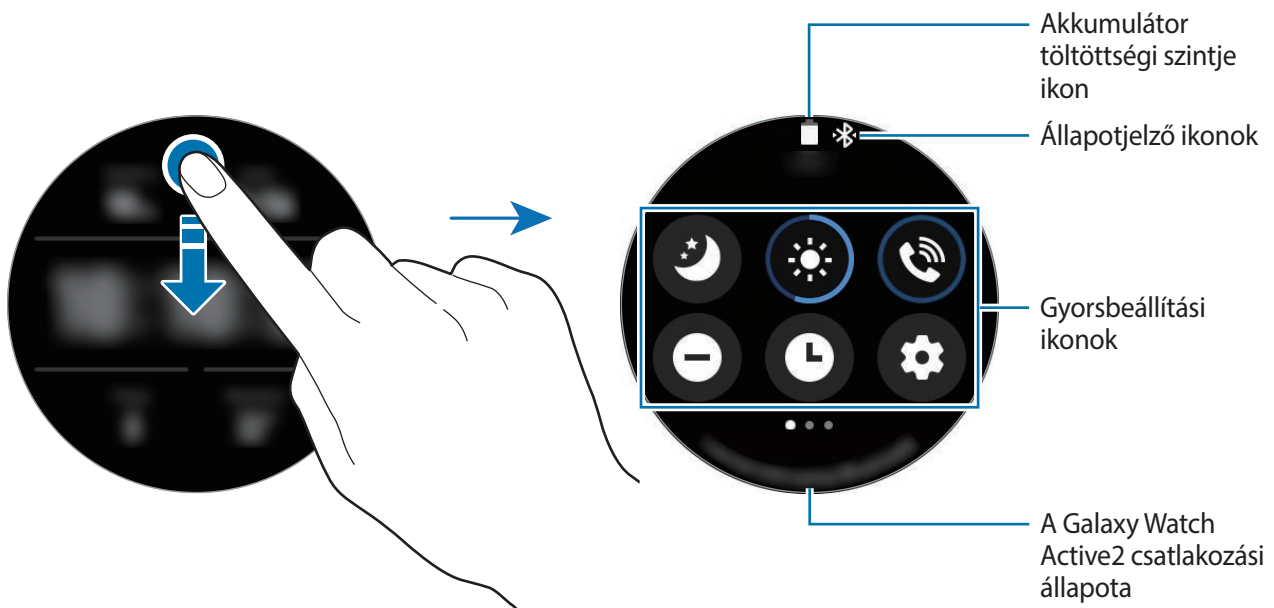

## Az állapotjelző ikonok megtekintése

A gyors panel tetején állapotjelző ikonok jelennek meg, és tájékoztatják a Galaxy Watch Active2 aktuális állapotáról. Az alábbi táblázatban látható ikonok a leggyakoribbak.



Az állapotjelző ikonok megjelenése a régiótól, szolgáltatótól vagy modelltől függően eltérő lehet.















Ikon	Jelentés
	A Bluetooth-kapcsolat létrejött
	A Bluetooth-kapcsolat megszakadt
	Jelerősség
	Bluetooth-fülhallgató csatlakoztatva
<b>3G</b>	3G hálózat csatlakoztatva
<b>LTE</b>	LTE hálózat csatlakoztatva
	Wi-Fi csatlakozva
	Akkumulátor töltöttségi szintje

## A gyorsbeállítási ikonok ellenőrzése

A gyorsbeállítási ikonok a gyors panelen jelennek meg. Érintse meg az ikont az alapbeállítások megváltoztatásához vagy a funkció kényelmes indításához.

A gyors panelen új ikonok hozzáadásával kapcsolatos további információkért lásd: [A gyorsbeállító ikonok szerkesztése](#).

Ikon	Jelentés
	Jó éjszakát mód bekapcsolása
	Fényerő beállítása
	Hangerő menü megnyitása
	Ne zavarjanak mód bekapcsolása
	Az óra folyamatos megjelenítése funkció bekapcsolása
	Indítsa el a <b>Beállítások</b> alkalmazást
	Színház mód bekapcsolása

Ikon	Jelentés
	A mobilfény funkció bekapcsolása
	Energiatakarékos mód bekapcsolása
	Repülő mód bekapcsolása
	Vízzár mód bekapcsolása
	A Wi-Fi hálózat csatlakoztatása vagy a Wi-Fi hálózat automatikus csatlakoztatása
	Csatlakoztassa a Bluetooth-fülhallgatót
	A helyadat funkció bekapcsolása
	Az akkumulátorkezelő menü megnyitása
	Indítsa el a <b>Tel. megker.</b> alkalmazást
	Hangos, rezgő vagy csendes mód bekapcsolása
	Csatlakozás a mobilhálózathoz (csak LTE modellek esetén)
	Az NFC funkció bekapcsolása
	Zene lejátszása vagy szüneteltetése
	Az érintésérzékenység funkció bekapcsolása

## A gyorsbeállító ikonok szerkesztése

Szerkesztheti az ikonokat a gyors panelen.

### Gyorsbeállítási ikon hozzáadása

Érintsen meg hosszan egy gyorsbeállítási ikont a gyors panelen, és érintse meg a  elemet, majd válassza ki a gyors panelhez hozzáadni kívánt funkciót.

A kiválasztott funkció ikonja megjelenik a gyors panelen.

### Gyorsbeállítási ikon eltávolítása

Érintse meg hosszan a gyors panelen a törölni kívánt gyorsbeállító ikont, és érintse meg a  ikont. A gyorsbeállítási ikon eltávolításra kerül.



Szerkesztheti is a gyors panelt. Az Alkalmazások képernyőn érintse meg a  **(Beállítások)** → **Haladó** → **Gyorsbeállítás szerkesztése** lehetőséget.

## Jó éjszakát mód bekapcsolása

Kapcsolja be a jó éjszakát módot az alváshoz.

A gyors panelen érintse meg a  ikont.

A bejövő hívások némítva lesznek, és a képernyő sem kapcsol be bejövő hívás esetén. Beállításával minden értesítés el lesz némítva a riasztások kivételével, és a képernyő nem kapcsol be értesítések érkezésekor. Az ébresztési mozdulat funkció és az óra folyamatos megjelenítse funkció is automatikusan kikapcsol.

## Fényerő beállítása

Beállíthatja a Galaxy Watch Active2 fényerejét kívánsága szerint.

A gyorspanelen érintse meg a  ikont, és állítsa be a fényerőt az órakeret simításával vagy a **+**, illetve **—** ikon megérintésével.

## Hangerő menü megnyitása

Beállíthatja a Galaxy Watch Active2 hangerejét kívánsága szerint.

A gyorspanelen érintse meg a  ikont, simítson az órakereten, illetve a képernyőn balra vagy jobbra, hogy a kívánt hangerő-opcióra lépjen, majd állítsa be a hangerőt az órakeret simításával vagy a **+**, illetve **—** ikon megérintésével.



Ha be van kapcsolva a Voice Assistant funkció, beállíthatja a hozzáférési hangerőt is.

## Ne zavarjanak mód bekapcsolása

A bejövő hívások némítva lesznek, és a képernyő sem kapcsol be bejövő hívás esetén. Beállításával minden értesítés el lesz némítva a riasztások kivételével, és a képernyő nem kapcsol be értesítések érkezésekor.

A gyors panelen érintse meg a  ikont, és válassza ki a ne zavarjanak opciót.

Az Óra képernyő tetején megjelenik a  ikon.

## Az óra folyamatos megjelenítése funkció bekapcsolása

Állítsa be, hogy a képernyő folyamatosan mutassa az időt, amikor a képernyő ki van kapcsolva, amíg Ön viseli a Galaxy Watch Active2-t.

A gyors panelen érintse meg a  ikont.

Ha bekapcsolja a funkciót, az akkumulátor a szokottnál gyorsabban merül.

## A Beállítások alkalmazás indítása

Indítsa el a **Beállítások** alkalmazást a Galaxy Watch Active2 különféle funkcióinak konfigurálásához.

A gyors panelen érintse meg a  ikont.

Elindul a **Beállítások** alkalmazás.

## Színház mód bekapcsolása

Aktiválja a színház módot filmek nézéséhez.

A gyors panelen érintse meg a  ikont, és válassza ki a kívánt színház mód opciót.

Az Óra képernyő tetején megjelenik a  ikon. A bejövő hívások némítva lesznek, és a képernyő sem kapcsol be bejövő hívás esetén. Minden értesítés is el lesz némítva, ideértve a riasztásokat, és a képernyő nem kapcsol be értesítések fogadásakor vagy riasztás esetén. Az ébresztési mozdulat funkció és az óra folyamatos megjelenítése funkció is automatikusan kikapcsol.

## A mobilfény funkció bekapcsolása

A Galaxy Watch Active2 képernyőjét mobilfényként is használhatja.

A gyors panelen érintse meg a  ikont.

Érintse meg a képernyőt a mobilfény fényerejének beállításához.

## Energiatakarékos mód bekapcsolása

Bekapcsolhatja az energiatkarékos üzemmódot bizonyos Galaxy Watch Active2 funkciók korlátozásához és az akkumulátor fogyasztásának csökkentéséhez.

A gyors panelen érintse meg a  ikont.

A színeket a szürke árnyalataiként jeleníti meg a kijelzőn. További információkért lásd:

[Energiatakarékos mód.](#)

## Repülő mód bekapcsolása

Kapcsolja be a repülő módot, amikor felszáll egy repülőgépre. A funkció aktiválása korlátozza azon alkalmazásokat, amelyek hálózati kapcsolatot igényelnek, de lehetővé teszi a többi funkció szokásos használatát.

A gyors panelen érintse meg a  ikont.

Az Óra képernyő tetején megjelenik a  ikon.

## Vízzár mód bekapcsolása

Kapcsolja be a vízzár módot, ha vízben edz.



A gyors panelen érintse meg a  ikont.

Az érintőképernyő, az ébresztési mozdulat funkció és az óra folyamatos megjelenítése funkció automatikusan kikapcsol.

A vízzár mód kikapcsolásához tartsa hosszan lenyomva a Kezdőlap gombot amíg a kör el nem tűnik.

## Csatlakozás Wi-Fi hálózathoz

Csatlakozzon Wi-Fi hálózathoz manuálisan vagy állítsa be a Wi-Fi hálózatot, hogy automatikusan csatlakozzon.

A gyors panelen érintse meg a  vagy a  ikont.

Létrejön vagy megszűnik a kapcsolódás a Wi-Fi hálózattal. A Wi-Fi hálózat automatikusan csatlakozik a  ikon megjelenésekor.



A  nem jelenik meg, és a Wi-Fi hálózat nem csatlakozik automatikusan, amikor mobilkészülékhez való csatlakozás nélkül használja a Galaxy Watch Active2-t.

## A Bluetooth-fülhallgató csatlakoztatása

Csatlakoztassa a Bluetooth-fülhallgatót, és zenét hallgathat, valamint telefonbeszélgetéseket folytathat.

A gyors panelen érintse meg a  ikont.

A Bluetooth-funkció be van kapcsolva, és végigkeresi a rendelkezésre álló Bluetooth-fülhallgatók listáját. Ha a korábban használt Bluetooth rendelkezésre áll, automatikusan csatlakozik.

## A helyadat funkció bekapcsolása

Bekapcsolhatja a helyadatokat a GPS-adatok és a helyadatok bizonyos alkalmazásokkal történő használatához.

A gyors panelen érintse meg a  ikont.

## Az akkumulátorkezelő menü megnyitása

Nyissa meg az akkumulátorkezelő menüt az akkumulátor fogyasztásának egyszerű kezeléséhez.

A gyors panelen érintse meg a  ikont.

Megjelenik az akkumulátorkezelő menü.

## A Telefon keresése alkalmazás elindítása

Indítsa el a **Tel. megker.** alkalmazást, hogy megtalálja a mobilkészülékét, amikor nem tudja, hol tette le.

A gyors panelen érintse meg a  ikont.

A mobilkészülék hangot bocsájt ki, és bekapcsolja a képernyőt. További információkért lásd: [Telefon megkeresése](#)



Ez a funkció nem jelenik meg, ha mobilkészülékhez való csatlakoztatás nélkül használja a Galaxy Watch Active2-t.

## Hangos, rezgő vagy csendes mód bekapcsolása

Aktiválja a hangos, rezgő vagy csendes módot.

A gyors panelen érintse meg a ,  vagy  ikont.

## Csatlakozás egy mobil hálózathoz

Csatlakozhat mobilhálózatokhoz.

A gyors panelen érintse meg a  ikont.

A Galaxy Watch Active2 fel fog csatlakozni a mobilhálózatra.



Ez a funkció nem jelenik meg a Bluetooth-modellen.

## Az NFC funkció bekapcsolása



Az NFC funkció bekapcsolása.

A gyors panelen érintse meg a  ikont.

Az NFC funkciót kényelmesen lehet használni az NFC antennával. További információkért lásd: [NFC](#).

## Zene lejátszása vagy szüneteltetése

Lejátszhat vagy szüneteltethet zenét.

A gyors panelen érintse meg a  vagy a  ikont.

A zene lejátszása vagy szüneteltetése a Galaxy Watch Active2-n vagy a csatlakoztatott mobileszközről történik. A Bluetooth-fülhallgató csatlakoztatása után zenét is tud hallgatni.

## Az érintésérzékenység funkció bekapcsolása

Aktiválhatja az érintésérzékenységet az érintőképernyő kesztyűben történő használatához.

A gyors panelen érintse meg a  ikont.



A kesztyű típusától függően előfordulhat, hogy az érintőképernyő nem ismeri fel az érintést és a funkció nem aktiválódik.

# Szövegbevitel

## Bevezető

Ha szöveg bevitelére van szükség, például üzenet küldésekor, megjelenik a szövegbeviteli képernyő.



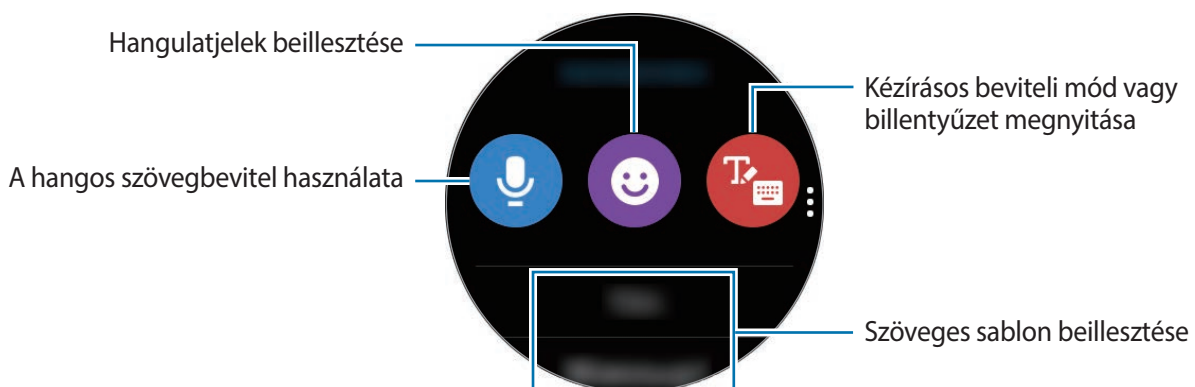

- A szövegbeviteli képernyő az elindított alkalmazástól függően változhat.
- Ha a Galaxy Watch Active2-t csatlakoztatja egy mobileszközre Bluetooth-on keresztül, akkor a Galaxy Watch Active2 a mobileszköz nyelvbeállítását alkalmazza.





## A hangos szövegbevitel használata

Érintse meg a  lehetőséget, és beszéljen az üzenet megadásához.

A felismert nyelv módosításához érintse meg a  → **Beviteli nyelvek** lehetőséget.

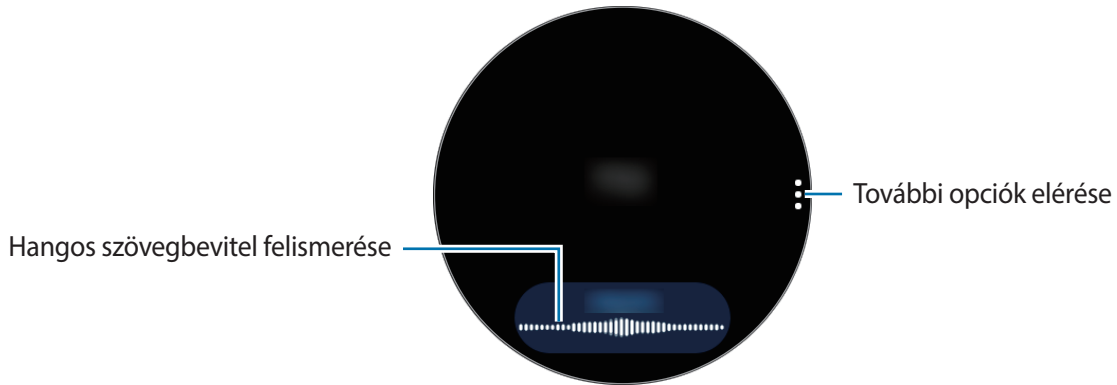

- Ez a funkció bizonyos nyelveken nem támogatott.

- **Tanácsok a jobb hangfelismeréshez**

- Beszéljen tisztán.
- Beszéljen csendes környezetben.
- Ne használjon sértő vagy szleng kifejezéseket.
- Kerülje a tájszólást.

A Galaxy Watch Active2 a környezet vagy beszédmód függvényében nem biztos, hogy felismeri a bemondott üzenetet.

## Hangulatjelek használata

A kategória kiválasztásához érintse meg a 😊 ikont. Megjelenik a kiválasztott kategória emotikonjainak listája.

Kép rajzolásához érintse meg a **Firka** lehetőséget a képernyő tetején, és rajzolja meg üzenetét.

A bevitt adatok ütemenkénti törléséhez simítson az órakereten az órajárással ellentétesen vagy érintse meg a ↶ ikont, amikor az érintőkeret funkció ki van kapcsolva. Egy ütem visszaállításához simítson az órakereten az órajárás irányába vagy érintse meg a ↷ ikont, amikor az érintőkeret funkció ki van kapcsolva.

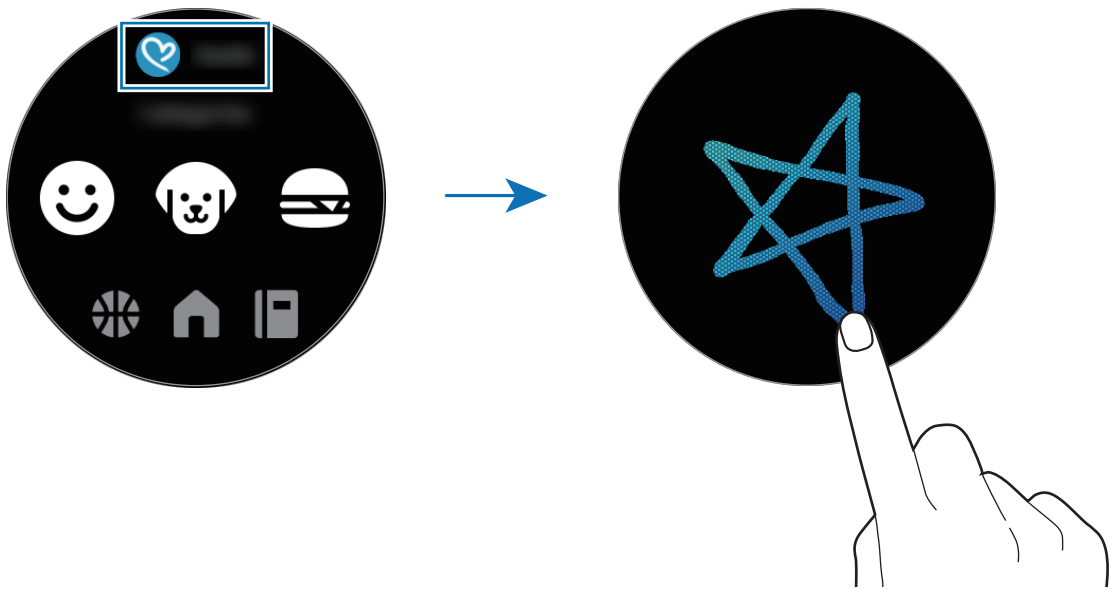

## Kézírásos beviteli mód vagy a billentyűzet használata

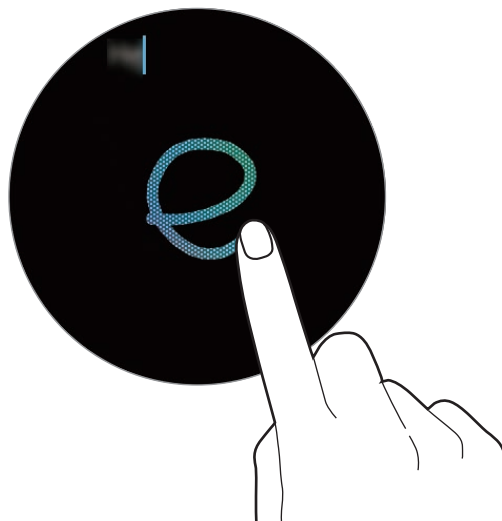

### A kézírásos beviteli mód használata

Érintse meg a 📝 lehetőséget a kézírásos mód megnyitásához, majd írjon a képernyőre.



Ez a funkció nem minden országban érhető el.

## A billentyűzet használata

Érintse meg a  ikont a billentyűzet megnyitásához. Ha megjelenik a kézírással beviteli mód, simítson jobbra a képernyőn a szövegbeviteli képernyő bal szélétől, és válassza a  ikont.

Megjelenik a billentyűzet.



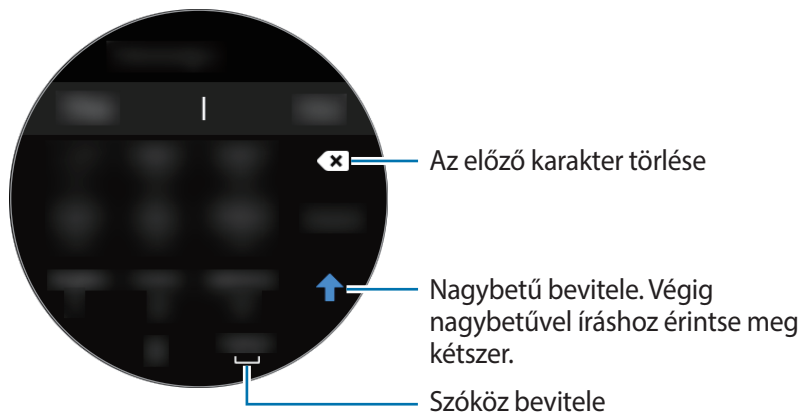

- Bizonyos nyelveken a szövegbevitel nem támogatott. Ilyenkor szöveg beírásához módosítania kell a beviteli nyelvet valamelyik támogatott nyelvre.
- A billentyűzet elrendezése régióként különböző lehet.



## Beviteli nyelv módosítása

Szövegmódban érintse meg hosszan és közben húzza a szóköz billentyűt balra vagy jobbra a beviteli nyelv módosításához.

Nyelvek hozzáadásához simítson jobbra a képernyőn a szövegbeviteli képernyő bal szélétől, és válassza az ikont. Ezután érintse meg a  → **Beviteli nyelvek** →  → **Nyelvek** elemet, majd válassza ki a hozzáadni kívánt nyelvet. Két nyelvet használhat.

## A beviteli mód módosítása

Simítson jobbra a képernyőn a szövegbeviteli képernyő bal szélétől, és válassza ki a kívánt beviteli módot. Válthat a szövegmód, hangulatjelmód, számmód, hangbevitel mód, kézírással beviteli mód és írásjelmód között.



A kézírással beviteli mód nem minden országban érhető el.

# Alkalmazások és funkciók

## Üzenetek

Üzeneteket tekinthet meg és válaszolhat rájuk a Galaxy Watch Active2 segítségével.

### Üzenetek megtekintése



A roaming közben történő üzenetfogadás többletköltséggel járhat.

- 1 Az Alkalmazások képernyőn érintse meg a  (Üzenetek) lehetőséget.  
Vagy simítson az órakereten az órajárással ellentétesen vagy jobbra az Óra képernyőn, hogy megnyissa az értesítési panelt, és megnézze az új üzenetet.
- 2 Görgesse végig az üzenetek listáját, és válassza ki a kívánt névjegyet a beszélgetések megtekintéséhez.

Ha a mobilkészüléken szeretne elolvasni egy üzenetet, érintse meg a  ikont, simítson az órakereten, illetve a képernyőn felfelé vagy lefelé, majd érintse meg a **Telefonon** elemet.

Üzenet megválaszolásához válasszon ki egy beviteli módot, és írja be az üzenetét.





### Üzenetek küldése



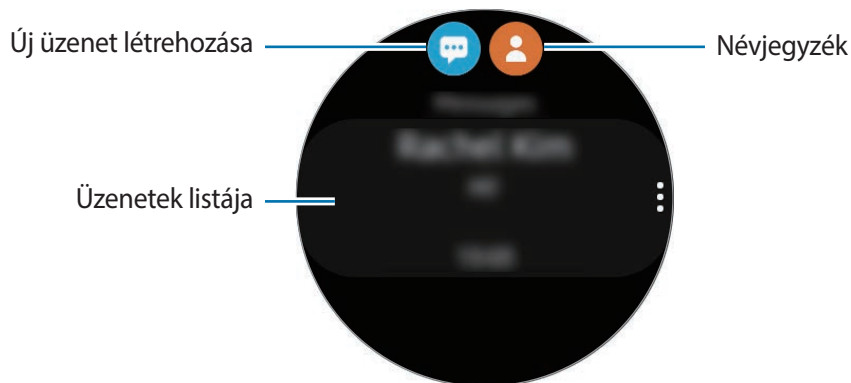

A roaming közben történő üzenetküldés többletköltséggel járhat.

- 1 Az Alkalmazások képernyőn érintse meg a  (Üzenetek) lehetőséget.



- 2 Érintse meg a  ikont.  
Vagy választhat az üzenethez címzettet a  ikon megérintésével a névjegyek listáján.
- 3 Adjon meg címzettet, és érintse meg a **Tovább** lehetőséget.
- 4 Válassza ki a beviteli módot, írja be az üzenetet, majd érintse meg a **Küldés** lehetőséget.  
Szövegsablon kiválasztásához érintse meg a  ikont.  
Amikor kiválaszt egy hangulatjelet, az üzenet automatikusan elküldésre kerül a címzettnek.  
Amikor hanggal visz be szöveget, választhat, hogy az üzenet szöveges vagy hangformátumú legyen-e. Ha az üzenetformátum kiválasztó képernyője nem jelenik meg, az Alkalmazások képernyőn érintse meg a  (Beállítások) → **Alkalmazások** → **Üzenetek**, lehetőséget, majd érintse meg a **Küldés hangként** kapcsolót a bekapcsoláshoz.

## Üzenetek törlése

- 1 Az Alkalmazások képernyőn érintse meg a  (Üzenetek) lehetőséget.
- 2 Görgesse végig az üzenetek listáját, és válassza ki a kívánt névjegyet a beszélgetések megtekintéséhez.
- 3 Érintse meg a  ikont, simítson az órakereten, illetve a képernyőn felfelé vagy lefelé, majd érintse meg a **Törlés** elemet.  
Az üzenet törlésre kerül mind a Galaxy Watch Active2-ről, mind a csatlakoztatott mobilkészülékről.

# Telefon

## Bevezető

Hívásokat intézhet, valamint megnézheti és megválaszolhatja bejövő hívásait. Telefonbeszélgetéseket folytathat a belső mikrofon és hangszóró vagy a csatlakozó Bluetooth fülhallgatóval.



Előfordulhat, hogy hívás közben nem lehet tisztán hallani a hangot, és gyenge jellel rendelkező területeken csak rövid hívások érhetők el.

## Hívások fogadása

### Hívás fogadása

Bejövő hívás érkezésekor húzza a  ikont a nagy körön kívülre.

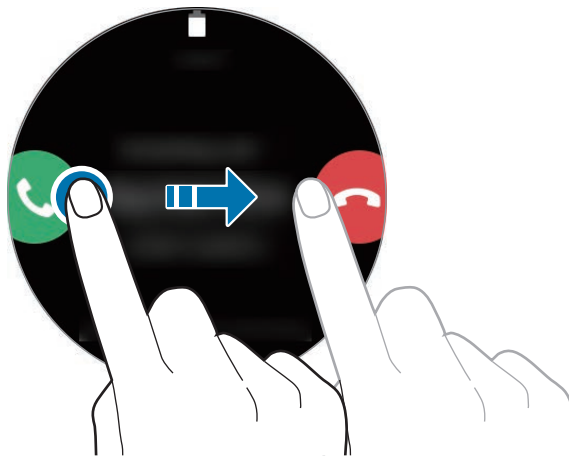

Telefonbeszélgetéseket folytathat a belső mikrofon és hangszóró vagy egy csatlakoztatott Bluetooth fülhallgatóval.

## Hívás elutasítása

Elutasíthatja a bejövő hívásokat, és elutasító üzenetet küldhet a hívónak.

Bejövő hívás érkezésekor húzza a  ikont a nagy körön kívülre.

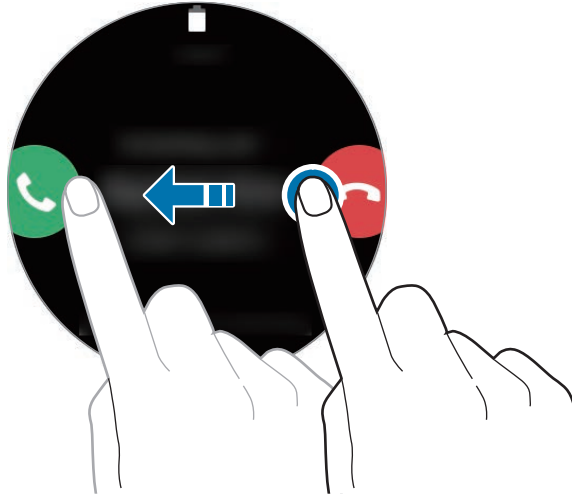

Bejövő hívás elutasításakor üzenet küldéséhez simítson felfelé a képernyő aljáról, majd válassza ki a kívánt üzenetet.

## Nem fogadott hívás



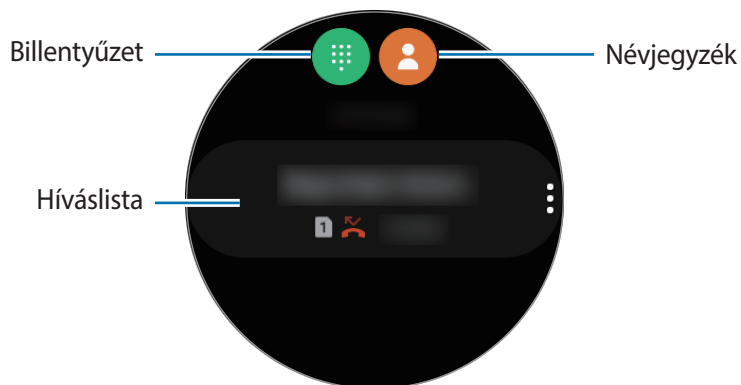

Nem fogadott hívás esetén értesítés jelenik meg az értesítési panelen. Simítson az órakereten az órajárással ellentétesen vagy jobbra az Óra képernyőn, hogy megnyissa az értesítési panelt, és megnézze a nem fogadott hívásokról szóló értesítéseket. Vagy érintse meg az Alkalmazások képernyőn a  (Telefon) lehetőséget a nem fogadott hívások megtekintéséhez.

## Hívások kezdeményezése

Az Alkalmazások képernyőn érintse meg a  (Telefon) lehetőséget.



Használja az alábbi módszerek valamelyikét:

- Érintse meg a  ikont, adja meg a számot a billentyűzet segítségével, majd érintse meg a  ikont.
- Érintse meg a  ikont, simítson az órakereten vagy görgesse végig a névjegyek listáját, válasszon egy névjegyet, majd érintse meg a  ikont.
- Simítson az órakereten vagy görgesse végig a híváslistát, válasszon naplóbejegyzést, majd érintse meg a  ikont.

## Lehetőségek hívás közben

### A hívási képernyő használata

A következő műveletek elérhetők:

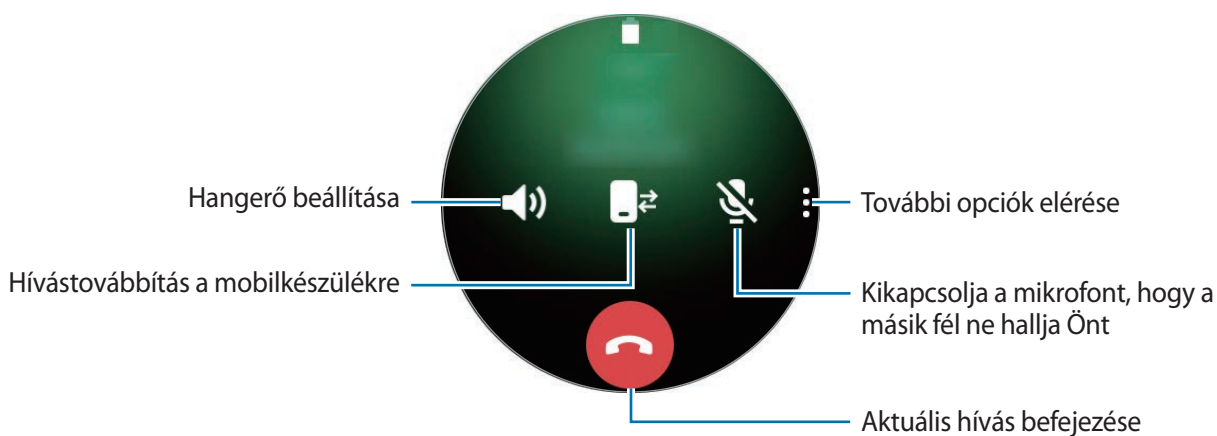



## Telefonálás Bluetooth fülhallgatóval

Ha Bluetooth-fülhallgató van csatlakoztatva a Galaxy Watch Active2-höz, telefonhívást kezdeményezhet a Bluetooth-fülhallgatóval.

Ha nincs Bluetooth-fülhallgató csatlakoztatva a Galaxy Watch Active2-höz, az Alkalmazások képernyőn érintse meg a  (Beállítások) → **Kapcsolatok** → **Bluetooth** → **Bluetooth-hang** elemet. Amikor megjelenik az elérhető Bluetooth-fülhallgatók listája, válassza ki a használni kívánt Bluetooth-fülhallgatót.

Ha telefonhívásokat kíván intézni a belső mikrofonnal vagy hangszóróval, érintse meg a  ikont a hívás képernyőn.



Ez a funkció elérhető, ha mobilkészülékhez való csatlakoztatás nélkül használja az LTE modellt.

## A billentyűzet megnyitása

Érintse meg a  → **Bill.zet** lehetőséget.

## Névjegyzék

Hívást indíthat és üzenetet küldhet kapcsolatnak. A mobilkészülékére mentett névjegyek csatlakozás után a Galaxy Watch Active2-re is elmentődnek.

Érintse meg a  (Névjegyzék) lehetőséget az Alkalmazások képernyőn.





A mobilkészülék kedvenc névjegyei a névjegyek listájának tetején jelennek meg.



Használja az alábbi keresési módszerek valamelyikét:

- Érintse meg a  ikont és adja meg a keresési feltételt a névjegyek listájának tetején.
- Görgessen végig a névjegyek listájában.
- Simítsa a jobb oldali gördítősávot, amikor az érintőkeret funkció ki van kapcsolva. A lista gyorsan gördül.
- Simítson az órakereten. Ha gyorsan simítja el az órakeretet, a lista a kezdőbetűkön gördül végig ábécésorrendben.

Miután kiválasztotta a kívánt névjegyet, tegye a következők valamelyikét:

-  : hanghívás kezdeményezése.
-  : írjon üzenetet.

## Névjegyek hozzáadása

- 1 Érintse meg a  (Névjegyzék) lehetőséget az Alkalmazások képernyőn.
- 2 Érintse meg a névjegyek listája tetején található  ikont és adja meg a névjegy adatait.
- 3 Érintse meg a **Mentés** lehetőséget.

## Gyakran használt névjegyek kiválasztása a widgetre

Simítson az órakereten az órajárás irányába, vagy balra az Óra képernyőn, hogy hozzáadja a **Névjegyzék** widgetből a gyakran használt névjegyeket, és közvetlenül vegye fel velük a kapcsolatot szöveges üzenet vagy telefonhívás útján. Érintse meg a **Hozzáadás** lehetőséget, válassza ki a névjegyet, majd érintse meg a **Kész** lehetőséget.



- A **Névjegyzék** widget használatához először hozzá kell azt adnia. További információkért lásd: [Widgetek hozzáadása](#).
- Legfeljebb négy névjegyet rendelhet a widgethez.

## Egészségügyi adatok hozzáadása a saját profilhoz

Hozzáadhat egészségügyi adatokat a saját profiljához, így vészhelyzetben gyorsan elérhetőek lesznek.

Indítsa el a mobilkészülékén a **Névjegyzék** alkalmazást, válassza ki a profilját, majd adja meg egészségügyi adatait. Egészségügyi adatainak a Galaxy Watch Active2-n történő megtekintéséhez érintse meg az Alkalmazások képernyőn a  (Névjegyzék) ikont, és válassza ki a profilját, majd simítson felfelé a képernyő alsó szélétől.

Vészhelyzetben tartsa hosszan lenyomva a Galaxy Watch Active2 Kezdőlap gombját (Bekapcsológomb), és érintse meg a **Sürgősségi egészségi adatok** elemet.



- A Galaxy Watch Active2-höz kapcsolt mobilkészülék függvényében előfordulhat, hogy a funkció nem használható.

# Samsung Health

## Bevezető

A Samsung Health rögzíti és kezeli a 24 órás tevékenységi és alvási szokásait, hogy bátorítsa egészséges szokások felvételére. Amikor csatlakoztatja a Galaxy Watch Active2-t a mobilkészülékéhez, elmentheti és kezelheti az egészségével kapcsolatos adatait a Samsung Health alkalmazásban.

Ha az automatikus edzésfelismerő funkció be van kapcsolva, és legalább 10 percig edz a Galaxy Watch Active2 viselése közben, akkor a Galaxy Watch Active2 értesíti, és néhány követendő nyújtó mozdulatot mutat, vagy egy könnyű sétára buzdító képernyőt mutat, ha felismeri, hogy több mint egy órája inaktív. Ha a Galaxy Watch Active2 felismeri, hogy autót vezet, nem biztos, hogy megjelenít bátorító üzenetet vagy nyújtásokat.

Érintse meg a  (Samsung Health) lehetőséget az Alkalmazások képernyőn.



- A Samsung Health funkciói kizárólag a szórakozását, jóllétét és erőnléti céljait szolgálják. Nem orvosi használatra valók. Olvassa el figyelmesen az utasításokat ezen funkciók használata előtt.
- A Galaxy Watch Active2, a Fit szoftver, valamint a készülékre előre telepített alkalmazások használata során megszerzett információk alkalmatlanok, pontatlanok, hiányosak, illetve megbízhatatlanok lehetnek.

## A Galaxy Watch Active2 helyes viselése

- Ha bekapcsolja az automatikus pulzusfigyelő funkciót, vagy ha elkezd használni az edzésfunkciókat, a Galaxy Watch Active2 automatikusan figyeli a pulzusát. Pulzus mérésekor viselje a Galaxy Watch Active2-t szorosan a karján a csuklója felett az alábbi ábrán bemutatott módon.
- Ha túlságosan szorosra húzza a Galaxy Watch Active2-t, bőrirritáció léphet fel, ha pedig túl lazán hagyja, dörzsölheti a bőrét.

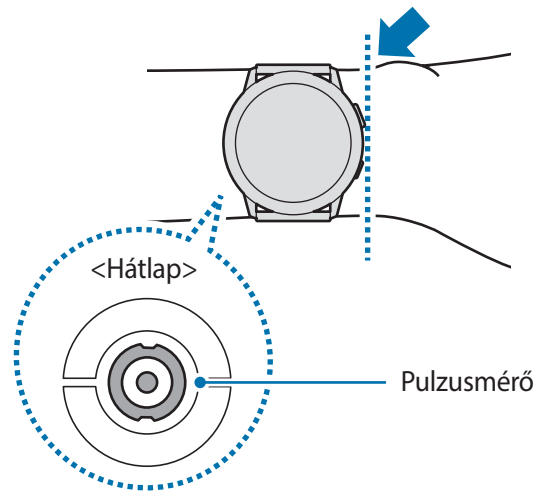

- Ne nézzen közvetlenül a pulzusmérő érzékelő fényébe. Ellenkező esetben károsodhat a látása. Ügyeljen, hogy gyermekek ne nézzenek közvetlenül a fénybe.
- Ha a Galaxy Watch Active2 érintésre forrónak érződik, vegye le, amíg le nem hűl. Ha a Galaxy Watch Active2 forró felülete hosszabb ideig érintkezik a bőrrel, égési sérülések keletkezhetnek.



- A pulzusmérő érzékelő pontossága a mérés körülményeitől és a környezettől függően romolhat.
- A pulzusmérőt csak pulzusa mérésére használja.
- A hideg környezet hatással lehet a mérés eredményére; télen vagy hideg időben tartsa magát melegen, amikor a pulzusát méri.
- Dohányzás vagy alkohol fogyasztás megváltoztathatja a normál pulzusszámot.
- Ne beszéljen, ásítson vagy vegyen mély levegőt pulzusmérés közben. Ellenkező esetben előfordulhat, hogy a mérés nem pontos.
- Mivel a pulzusmérő érzékelő fény segítségével méri közelítőleg a pulzust, a pontosság a fényelnyelést és a tükröződést érintő fizikai tényezőktől, mint például a vérkeringéstől/ vérnyomástól, a bőr állapotától, az erek sűrűségétől függően változhat. Emellett nagyon magas vagy alacsony pulzusszám mellett a mérés pontatlan lehet.
- Vékony csuklójú felhasználók esetén pontatlan pulzusmérés jelentkezhet, abban az esetben is, ha készüléket lazán viselik, és emiatt a fény visszaverődése egyenetlen. Ha a pulzusmérés nem működik megfelelően, mozdítsa a készüléket jobbra, balra, le vagy föl a csuklóján, illetve viselje a készüléket a csuklója után úgy, hogy az érzékelő érintkezzen a bőrével.

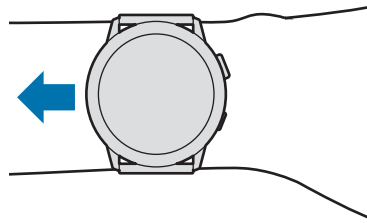

- Ha a pulzusmérő érzékelő koszos, törölje meg, és próbálja újra a mérést. A szíj és a csukló között lévő akadályok, mint szőr, kosz vagy más tárgyak, akadályozhatják a fény egyenetlen visszaverődését. Kérjük használat előtt távolítsa el az ilyen akadályokat.

## Napi tevékenység

Ellenőrizze egyetlen pillantással a napi tevékenységi célját a célértékek, például az elégetett kalóriák, az edzésidő vagy tevékenység ideje alapján.

### A napi tevékenység ellenőrzése

Érintse meg a  (Samsung Health) elemet az Alkalmazások képernyőn, simítson az órakereten, illetve a képernyőn felfelé vagy lefelé, majd nyissa meg a napi tevékenységet figyelő képernyőt. Vagy simítson az órakereten az órajárás irányába, illetve balra az Óra képernyőn, és válassza ki a **Napi tevékenység** widgetet az elindításhoz.

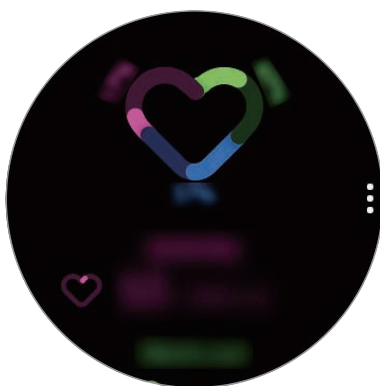

- **Tevékenység:** ellenőrizze a napközben végzett tevékenységek során elégetett napi kalóriákat. Ahogy közeledik a kalóriacélhoz, a grafikon növekszik.
- **Edzés:** ellenőrizze a napközben végzett tevékenységek összes edzési idejét. Automatikusan felismeri a különféle edzések idejét, és hozzáadja a manuálisan indított edzések idejét. Ahogy közeledik az edzési célhoz, a grafikon növekszik.
- **Óránkénti mozgás:** ellenőrizze, mennyi ideig volt aktív napközben óránként. Ha könnyű tevékenységek, például nyújtás vagy séta végzésével közelít az időcéljához, a grafikon növekszik.

A heti adatok grafikonon történő megtekintéséhez simítson az órakereten, illetve a képernyőn felfelé vagy lefelé.

## A napi tevékenységi cél beállítása

- 1 Simítson az órakereten, illetve a napi tevékenységet figyelő képernyőn felfelé vagy lefelé, és érintse meg a **Beállít.** elemet.
- 2 Érintse meg a **Napi cél** elemet, és válasszon ki egy tevékenységopciót.
- 3 Érintse meg a célbeviteli mezőt, és simítson az órakereten, illetve a képernyőn felfelé vagy lefelé a cél beállításához.
- 4 Érintse meg a **KÉSZ** lehetőséget.

## Értesítések beállítása

Ha értesítést szeretne kapni, amikor elér egy beállított célt, simítson az órakereten, illetve a képernyőn felfelé vagy lefelé, érintse meg a **Beállít.** elemet, majd a bekapcsoláshoz érintse meg az **Értesítések** kapcsolót.

## Lépések

A Galaxy Watch Active2 méri a megtett lépések számát és a megtett távolságot.

## Lépésszámlálás és távolságmérés gyaloglás közben

Érintse meg a  (**Samsung Health**) elemet az Alkalmazások képernyőn, simítson az órakereten, illetve a képernyőn felfelé vagy lefelé, majd nyissa meg a lépésfigyelő képernyőt.

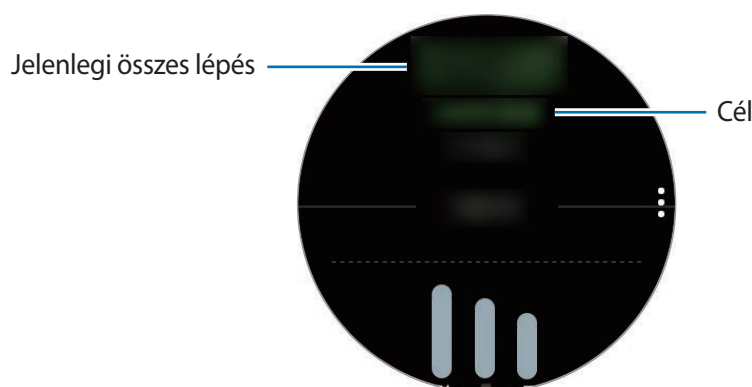

A heti adatok grafikonon történő megtekintéséhez simítson az órakereten, illetve a képernyőn felfelé vagy lefelé.



- Amikor elindítja a lépésszámlálást, a lépésfigyelő figyeli a lépteit, és a lépésszámot némi késéssel jeleníti meg, mert a Galaxy Watch Active2 csak azután ismeri fel pontosan a mozgását, miután már gyalogolt egy keveset. Valamint a pontos lépésszámlálás érdekében némi késést tapasztalhat azelőtt is, hogy a cél eléréséről tájékoztató felugró ablak megjelenjen.
- Amennyiben autóban vagy vonaton utazás során használja a lépésszámlálót, a vibráció befolyásolhatja a lépésszámot.

### A lépéscélkitűzés beállítása

- 1 Simítson az órakereten, illetve a lépésfigyelő képernyőn felfelé vagy lefelé, és érintse meg a **Beállít.** elemet.
- 2 Érintse meg a **Lépésszámcél** lehetőséget.
- 3 Érintse meg a célbeviteli mezőt, és simítson az órakereten, illetve a képernyőn felfelé vagy lefelé a cél beállításához.
- 4 Érintse meg a **Kész** lehetőséget.

### Értesítések beállítása

Ha értesítést szeretne kapni, amikor elér egy beállított célt, simítson az órakereten, illetve a képernyőn felfelé vagy lefelé, érintse meg a **Beállít.** elemet, majd a bekapcsoláshoz érintse meg az **Értesítések** kapcsolót.



## Emeletek

Rögzítheti és nyomon követheti, hogy hány emeletet mászik meg.

### A megtett emeletek számlálása

Érintse meg a  (Samsung Health) elemet az Alkalmazások képernyőn, simítson az órakereten, illetve a képernyőn felfelé vagy lefelé, majd nyissa meg az emeletfigyelő képernyőt.

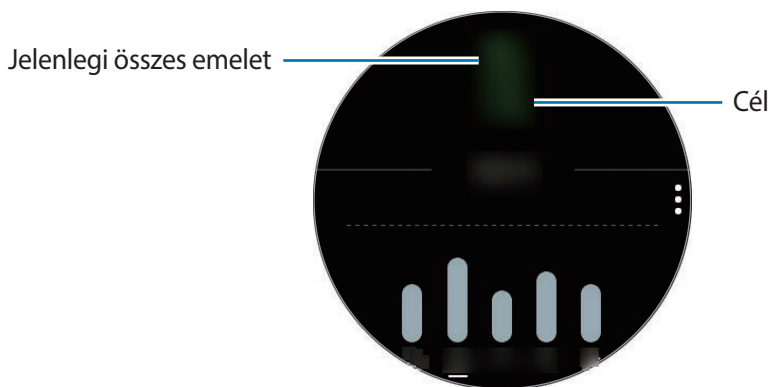

A heti adatok grafikonon történő megtekintéséhez simítson az órakereten, illetve a képernyőn felfelé vagy lefelé.



- A készülék mintegy 3 métert tekint egy emeletnek. A mért emeletek száma nem feltétlenül felel meg a ténylegesen megmászott emeletek számának.
- A mért emeletszám a környezettől, a felhasználó mozgásától és az épület tulajdonságaitól függően pontatlan lehet.
- A megmért emeletek száma nem feltétlenül pontos ha víz (zuhany és vízaktivitás) vagy idegen anyagok kerülnek a légnyomás érzékelőbe. Ha bármilyen tisztítószer, izzadság vagy esőcsepp kerül a Galaxy Watch Active2-re, öblítse le tiszta vízzel, és alaposan szárítsa meg a légnyomás-érzékelőt használat előtt.

### Cél beállítása emeletekhez

- 1 Simítson az órakereten, illetve az emeletfigyelő képernyőn felfelé vagy lefelé, és érintse meg a **Beállít.** elemet.
- 2 Érintse meg az **Emeletcél** lehetőséget.

- 3 Érintse meg a célbeviteli mezőt, és simítson az órakereten, illetve a képernyőn felfelé vagy lefelé a cél beállításához.
- 4 Érintse meg a **KÉSZ** lehetőséget.

## Értesítések beállítása

Ha értesítést szeretne kapni, amikor elér egy beállított célt, simítson az órakereten, illetve a képernyőn felfelé vagy lefelé, érintse meg a **Beállít.** elemet, majd a bekapcsoláshoz érintse meg az **Értesítések** kapcsolót.

## Testmozgás

Rögzítse az edzésinformációit, és ellenőrizze az eredményeket, például az elégetett kalóriákat, az edzési funkcióval.



- A funkció használata előtt a várandós nők, az idősek, kisgyermekek, valamint olyanok számára, akik olyan betegségekben szenvednek, mint a krónikus szívbetegség és magas vérnyomás, kérjék ki egy orvos tanácsát.
- Ha szédül, fájdalmat érez, vagy légzési nehézsége támad edzés közben, állítsa le ezt a funkciót, és kérje ki egy orvosi szakember tanácsát.
- Ha most vásárolta vagy alaphelyzetbe állította a Galaxy Watch Active2-t, hozzon létre profilt magának.

### Vegye figyelembe a következőket, mielőtt hideg időben kezd edzeni:

- Kerülje a készülék használatát hidegben. Lehetőleg beltérben használja a készüléket.
- Ha a készüléket kint, hideg időben használja, használat előtt takarja el a Galaxy Watch Active2-t a kabátujjával.

## Az edzések megkezdése

- 1 Érintse meg a  (**Samsung Health**) lehetőséget az Alkalmazások képernyőn.
- 2 Simítson az órakereten, illetve a képernyőn felfelé vagy lefelé, nyissa meg az edzésfigyelő képernyőt, majd érintse meg az **Edzés** elemet.



Simítson a kereten az órajárás irányába, vagy balra az Óra képernyőn, és kezdjen el edzeni közvetlenül a **Több edzés** widgettel. Érintse meg a **Hozzáadás** lehetőséget legfeljebb négy különböző edzéstípus hozzáadásához.

3 Érintse meg a ●●● ikont az edzéstípusok listáján a kívánt edzéstípusnál.

Megjelenik a képernyő, ahol beállíthatja az edzés részleteit, például a célt.

Amikor azonnal el szeretne kezdeni edzeni, érintse meg az edzéstípust.

Ha nincs olyan edzéstípus, amelyet Ön szeretne, érintse meg a **További edzések** lehetőséget, és válassza ki a kívánt edzéstípust.

4 Érintse meg a **Cél** lehetőséget, válassza ki a cél típusát, majd állítsa be a cél részleteit.



Ha az **Egysz. edzés** lehetőséget választja célként, annyit edzhet, amennyit akar, idő- vagy távolsági korlát nélkül.

5 Érintse meg az **Edzési képernyő** lehetőséget, hogy testreszabja az edzésképernyőt.



- További információkért lásd: [Edzésképernyő testreszabása](#).
- Nem válthat el az edzés képernyőről az edzés ideje alatt.

6 Állítsa be minden edzéstípusra a különféle opciókat.

- **Hely:** kapcsolja be a Galaxy Watch Active2 belső GPS antennáját, hogy nyomon kövesse az aktuális helyszínt, amikor szabadterén edz.
- **Nagy pontoss. helymeghat.:** beállíthatja, hogy a Galaxy Watch Active2 pontosabban számítsa ki a helyzetét különféle folyamatok segítségével.
- **Auto. szünet:** állítsa be a Galaxy Watch Active2 edzésfunkcióját, hogy automatikusan szüneteljen, amikor abbahagyja az edzést.
- **Kör:** beállíthatja, hogy rögzítésre kerüljön a köridő a Vissza gomb kétszeri manuális lenyomásával, vagy meghatározott távolságonként illetve időintervallumonként az edzés alatt.
- **Kalauz megszólalási gyakorisága:** állítsa be, hogy útmutatást kapjon, amikor eléri a beállított távolságot vagy időt.
- **Edzési üz.ek:** beállíthatja, hogy virtuális edzője tanácsokat adjon az edzés megfelelő tempójához.
- **Képernyő mindig be:** beállíthatja, hogy a Galaxy Watch Active2 képernyője bekapcsolva maradjon az edzések alatt, hogy a képernyőn figyelemmel követhesse az edzését.
- **Medence hossza:** állítsa be a medence hosszát.

7 Érintse meg a  lehetőséget az edzés megkezdéséhez.



- Beállíthatja, hogy használni kívánja-e helyadatait, amikor első alkalommal használja a Galaxy Watch Active2-t vásárlást vagy alaphelyzetbe állítást követően. A helyadatok alapértelmezettként engedélyezve vannak.
- Pulzusát a rendszer másodpercekben méri amikor elkezdi a testmozgást. Ha a pulzust pontosabban kívánja mérni a Galaxy Watch Active2-vel, viselje azt szorosan az alkarján, közvetlenül a csuklója felett.
- A pontosabb mérés érdekében ne mozogjon, amíg a pulzusa meg nem jelent a kijelzőn.
- Előfordulhat, hogy ideiglenesen nem látható a pulzusa különböző körülmények miatt, mint például a környezet, az Ön fizikai állapota vagy az, ahogyan a Galaxy Watch Active2-t viseli.
- Ha az **Úszás (medencében)** vagy **Úszás (kültéren)** lehetőséget választja, automatikusan aktiválódik a vízzár üzemmód.

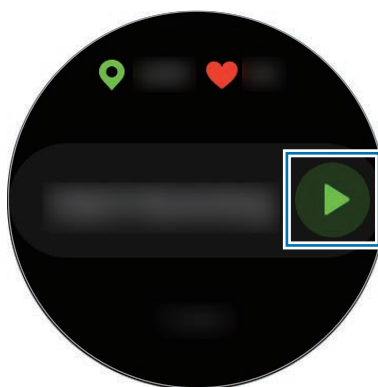

8 Simítson az órakereten, illetve a képernyőn balra vagy jobbra, hogy az edzésképernyőn megtekintse az edzésinformációkat, például a pulzust, távolságot vagy időt.

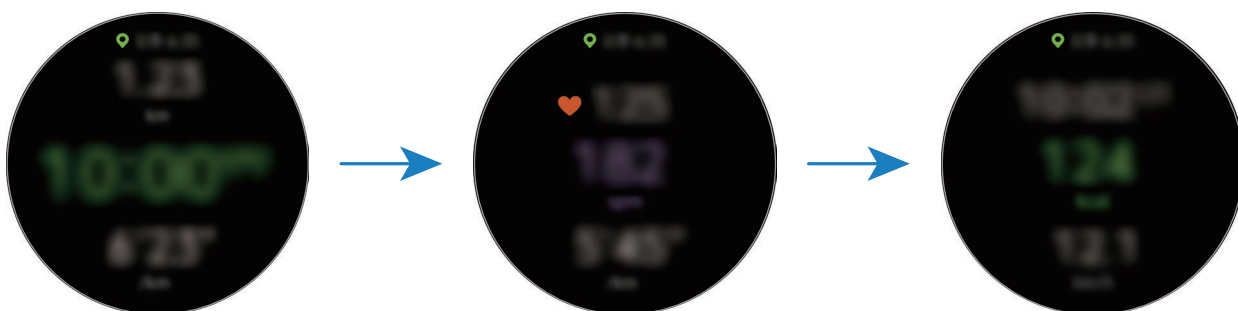

Úszás közben további edzésinformációkat tekinthet meg, például a leúszott hosszok számát. Zenehallgatáshoz simítson az órakereten az órajárással ellentétesen vagy simítson jobbra a képernyőn.



- Ha az **Úszás (medencében)** vagy **Úszás (kültéren)** lehetőséget választja, automatikusan aktiválódik a vízzár üzemmód, és az érintőképernyő letiltásra kerül. A képernyő automatikusan változik Ön pedig láthatja az edzésadatokat.
- Ha az **Úszás (medencében)** vagy **Úszás (kültéren)** lehetőséget választja, a rögzített érték pontatlan lehet az alábbi esetekben:
  - Ha abbahagyja az úszást a végpont előtt
  - Ha menet közben megváltoztatja az úszásnemet, ütemet
  - Ha abbahagyja a karjai mozgását a végpont elérése előtt
  - Ha elrúgja a lábát egy úszótáblától vagy a karjai mozgása nélkül úszik
  - Ha csak egy karral úszik
  - Ha víz alatt úszik
  - Ha nem tart szünetet vagy nem kezdi újra az edzést a Vissza gomb megnyomásával, hanem a **Befejezés** lehetőséget választja



**9** Az edzés szüneteltetéséhez nyomja meg a Vissza gombot.

Az edzés újratekéréséhez a szüneteltetés után érintse meg újra a Vissza gombot.

Az edzés befejezéséhez érintse meg a **Befejezés** → ✓ lehetőséget az edzés szüneteltetése után.

Az úszás befejezéséhez először érintse meg hosszan a Kezdőlap gombot, hogy kikapcsolja a vízzár üzemmódot, rázza meg a Galaxy Watch Active2-t, hogy teljesen eltávolítsa belőle a vizet annak érdekében, hogy a légnyomás érzékelő megfelelően működjön, majd érintse meg az **OK** → **Befejezés** → ✓ elemet.



- A zenelejátszás edzés közben is folytatódik. A zene lejátszásának leállításához állítsa le a zenét az edzés befejezése előtt vagy indítsa el a  (**Zenék**) alkalmazást a zene lejátszásának leállításához.
- Ha a Galaxy Watch Active2 nem szól jól, eltávolíthatja a vizet a hangszóró belsejéből egy erős hanggal. Az Alkalmazás képernyőn érintse meg a  (**Beállítások**) → **Haladó** → **Víz alatti mód** → **Víztelenítés** → **Hanglejátszás** lehetőséget.

**10** Az edzés befejezése után simítson az órakereten, illetve a képernyőn felfelé vagy lefelé, és nézze meg az edzésinformációit.

## Több edzés végrehajtása

Különböző edzéseket naplózhat, és végigmehet egy egész programon úgy, hogy az aktuális edzés befejezése után azonnal másik edzést kezd.

- 1 Az aktuális edzés szüneteltetéséhez nyomja meg a **Vissza** gombot.
- 2 Érintse meg a **Befejezés** → **ÚJ EDZÉS** > elemet.
- 3 Válassza ki az edzéstípust, és kezdje meg a következő edzést.

## Az ismétlődő edzések megkezdése

Ismétlődő edzéseket is végrehajthat, mint például a guggolás vagy a húzódkodás. A Galaxy Watch Active2 rezgéssel és sípolással számolja, hányszor ismétli meg a mozdulatot.

- 1 Érintse meg a  (**Samsung Health**) lehetőséget az Alkalmazások képernyőn.
- 2 Simítson az órakereten, illetve a képernyőn felfelé vagy lefelé, nyissa meg az edzésfigyelő képernyőt, majd érintse meg az **Edzés** elemet.

- 3 Érintse meg a  ikont az edzéstípusok listáján a kívánt ismétlődő edzéstípusnál.  
Megjelenik a képernyő, ahol beállíthatja az edzés részleteit, például a célt.

Amikor azonnal el szeretne kezdeni edzeni, érintse meg az edzéstípust.

Ha nincs olyan ismétlődő edzéstípus, amelyet Ön szeretne, érintse meg a **További edzések** lehetőséget, és válassza ki a kívánt edzéstípust.

- 4 Érintse meg a **Cél** lehetőséget, válassza ki a cél típusát, majd állítsa be a cél részleteit.



Ha az **Egysz. edzés** lehetőséget választja célként, annyit edzhet, amennyit akar, idő- vagy ismétlési korlát nélkül.

- 5 Érintse meg az **Edzési képernyő** lehetőséget, hogy testreszabja az edzéseképernyőt.

6 Állítsa be minden edzéstípusra a különféle opciókat.

- **Ismétl.számláló:** sípolással számolja az ismétlések számát.
- **Melyik csuklón?:** válassza ki, melyik csuklón viseli a Galaxy Watch Active2-t, hogy javítsa a számolás pontosságát.
- **Képernyő mindig be:** beállíthatja, hogy a Galaxy Watch Active2 képernyője bekapcsolva maradjon az edzések alatt, hogy a képernyőn figyelemmel követhesse az edzését.

7 Érintse meg a  lehetőséget az edzés megkezdéséhez.

Érintse meg az **OK** lehetőséget, miután a megfelelő pozícióba állt a kezdéshez a képernyőn látható testtartást követve.



Egyes ismétlődő edzések esetén az edzés elkezdődik közvetlenül azután, hogy a megfelelő pozícióba állt a képernyőn látható testtartást követve.

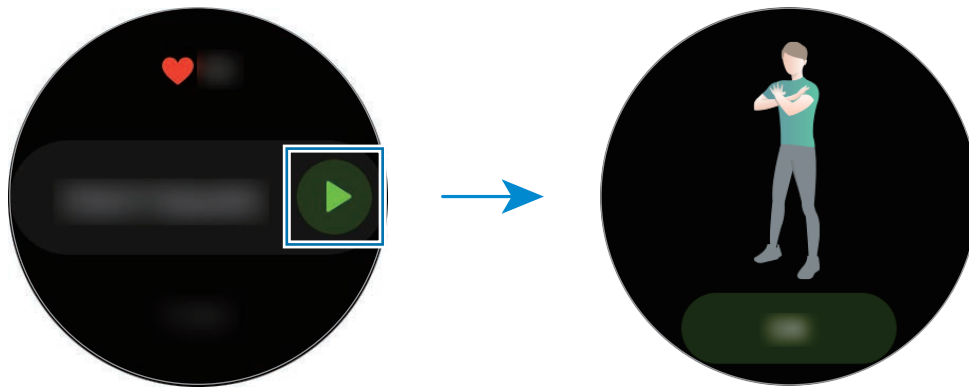

8 A számolás rezgéssel és sípolással kezdődik.

Egy sorozat befejezése után pihenjen. Vagy érintse meg a **Kihagyás** lehetőséget, ha a következő sorozatra szeretne ugrani. Az edzés akkor fog kezdődni, ha megfelelő pozícióba áll a kezdéshez a képernyőn látható testtartást követve.

9 Az edzés szüneteltetéséhez nyomja meg a Vissza gombot.

Az edzés befejezéséhez érintse meg a **Befejezés** →  lehetőséget az edzés szüneteltetése után.



10 Az edzés befejezése után simítson az órakereten, illetve a képernyőn felfelé vagy lefelé, és nézze meg az edzésinformációit.

## Edzéseképernyő testreszabása

Szabja testre az edzéseképernyőt, amely edzés közben jelenik meg, az előre megtekinteni kívánt információkkal.



Nem válthat el az edzés képernyőről az edzés ideje alatt.

- 1 Érintse meg a  (**Samsung Health**) lehetőséget az Alkalmazások képernyőn.
- 2 Simítson az órakereten, illetve a képernyőn felfelé vagy lefelé, nyissa meg az edzésfigyelő képernyőt, majd érintse meg az **Edzés** elemet.
- 3 Érintse meg a  ikont az edzéstípusok listáján a kívánt edzéstípusnál.  
Megjelenik a képernyő, ahol beállíthatja az edzés részleteit, például a célt.
- 4 Érintse meg az **Edzési képernyő** lehetőséget, válassza ki az edzéseképernyő típusát, állítsa be, hogy használja-e, majd válassza ki a képernyőn megjelenítendő információkat.

## Automatikus edzésfelismerés

Miután tevékenységet végzett több mint tíz percig, a Galaxy Watch Active2 viselése közben, a készülék automatikusan felismeri, hogy edzést folytat, és rögzíti az edzés adatait például az edzés típusát, időtartamát és az elégetett kalóriákat.

Ha több mint egy percre abbahagyja az edzést, a Galaxy Watch Active2 automatikusan felismeri, hogy abbahagyta az edzést, és kikapcsolja a funkciót.



- Ellenőrizheti az automatikus edzésfelismerő funkció által támogatott edzések listáját. Az Alkalmazások képernyőn érintse meg a  (**Samsung Health**) ikont, és érintse meg a **Beállítások** → **Edzésészlelés** → **Észlelni kívánt tev.**
- Az automatikus edzésfelismerési funkció a gyorsulásérzékelő segítségével méri a megtett távolságot és az elégetett kalóriákat. A mérések a gyaloglási és edzési szokásaitól, valamint az életstílusától függően pontatlanok lehetnek.



## Kalória

Ellenőrizheti a naponta vagy hetente elégetett kalóriáit.

Érintse meg a  (**Samsung Health**) elemet az Alkalmazások képernyőn, simítsa az órakereten, illetve a képernyőn felfelé vagy lefelé, majd nyissa meg a kalória képernyőt.

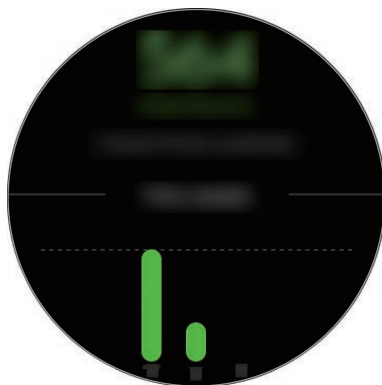

- Az összes elégetett kalória magában foglalja a regisztrált profil alapján kalkulált alapanyagcseréjét. Amikor első alkalommal indítja el a **Samsung Health** alkalmazást, az alkalmazás elindításáig az alapanyagcsere révén elégetett kalóriák jelennek meg a képernyőn.
- A tevékenység során elégetett kalóriamennyiség a végzett edzés vagy más tevékenységek eredménye.

## Alvás

Elemesse az alvását, és rögzítse azt a pulzus alvás közbeni mérésével.



- Az alvási szokások négy szakaszának (éber, REM, könnyű, mély) elemzése a mozgásának és a pulzusa változásainak felhasználásával történik. Egy grafikon jelenik meg az egyes mért alvási szakaszokra javasolt tartományokkal.
- Ha a pulzusa rendszertelen, a Galaxy Watch Active2 nem tudja rendesen felismerni a pulzusát, illetve ha kikapcsolja a REM alvás rögzítése funkciót, akkor az alvási szokások három szakaszban lesznek elemezve (nyugtalan, könnyű, mozdulatlan).
- Az alvási szokások elemzése és rögzítése a pulzus alapján történik. Ha a testmozgásaival szeretné mérni az alvási szokásait, simítsa az órakereten, illetve az alvásfigyelő képernyőn felfelé vagy lefelé, érintse meg a **Beállít.** elemet, majd a kikapcsoláshoz érintse meg az **REM fázis naplózása** kapcsolót.
- Ha a pulzust pontosabban kívánja mérni a Galaxy Watch Active2-vel, viselje a Galaxy Watch Active2-t szorosan az alkarján, közvetlenül a csuklója felett. További információért lásd: [A Galaxy Watch Active2 helyes viselése](#).

## Alvás mérése

- 1 Aludjon úgy, hogy viseli a Galaxy Watch Active2-t.  
A Galaxy Watch Active2 elkezd mérni az alvását.
- 2 Érintse meg a  (Samsung Health) lehetőséget az Alkalmazások képernyőn ébredés után.
- 3 Simítson az órakereten, illetve a képernyőn felfelé vagy lefelé, és nyissa meg az alvásfigyelő képernyőt.
- 4 Tekintsen meg minden a mért alvásával kapcsolatos információt.

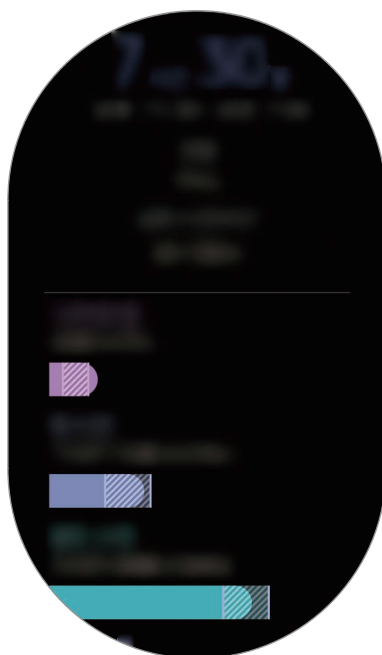

## Pulzus

A pulzus mérése és rögzítése.



- A Galaxy Watch Active2 pulzusfigyelője kizárólag fitness- és tájékoztatási célt szolgál, és betegségek vagy egyéb állapotok diagnosztizálására, illetve betegségek gyógyítására, enyhítésére, kezelésére vagy megelőzésére nem alkalmas.
- Ha a pulzust pontosabban kívánja mérni a Galaxy Watch Active2-vel, viselje a Galaxy Watch Active2-t szorosan az alkarján, közvetlenül a csuklója felett. További információért lásd: [A Galaxy Watch Active2 helyes viselése](#).

### **Vegye figyelembe a következőket a pulzusszám mérésének megkezdése előtt:**

- Pihenjen 5 percet a mérés elvégzése előtt.
- Ha a mért érték nagyon eltér a várható pulzusszámtól, pihenjen 30 percig, majd mérje meg újra.
- Télen vagy hidegben tartsa magát melegen pulzusszám mérés közben.
- Dohányzás vagy alkohol fogyasztás megváltoztathatja a normál pulzusszámot.
- Ne beszéljen, ásítson vagy vegyen mély levegőt pulzusmérés közben. Ellenkező esetben előfordulhat, hogy a mérés nem pontos.
- A pulzusmérések változhatnak a mérés módszere és a környezeti körülmények alapján.
- Ha nem működik a pulzusmérő, ellenőrizze a Galaxy Watch Active2 elhelyezkedését a csuklóján, valamint azt, hogy nincs-e akadályoztatva az érzékelő. Ha a pulzusmérő érzékelő működésében továbbra is fennáll a probléma, vigye be a készüléket egy Samsung szervizközpontba.

## Pulzusszám mérése

- 1 Érintse meg a  (Samsung Health) lehetőséget az Alkalmazások képernyőn.
- 2 Simítson az órakereten, illetve a képernyőn felfelé vagy lefelé, és nyissa meg a pulzusfigyelő képernyőt.

A pulzusa 10 percenként kerül rögzítésre pihenés közben. Ellenőrizze a képernyőn a mért pulzusát.

Ha manuálisan kívánja megmérni a pulzusát, érintse meg a **Mérés** elemet a pulzusmérés indításához.



Simítson az órakereten az órajárás irányába, vagy balra az Óra képernyőn, és tekintse meg a mért pulzust közvetlenül a **Pulzus** widgettel.

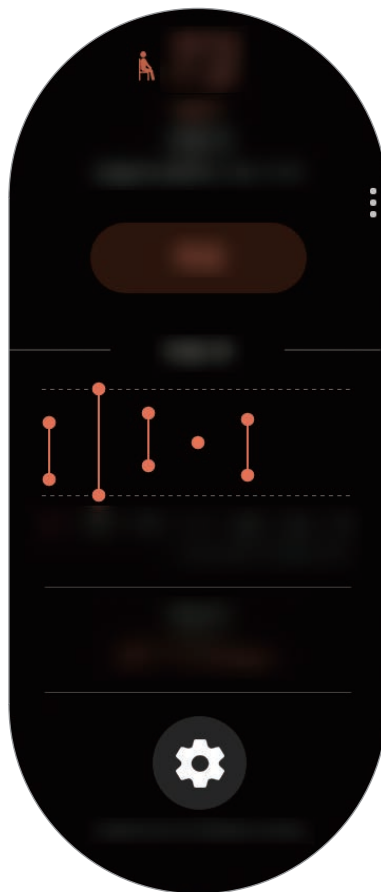

A heti adatok grafikonon történő megtekintéséhez simítson az órakereten, illetve a képernyőn felfelé vagy lefelé.

## Pulzus folyamatos mérése

Beállíthatja, hogy a Galaxy Watch Active2 automatikusan folyamatosan mérje a pulzusát.

A pulzusfigyelő képernyőn érintse meg a **Pulzus- és stresszmérés** elemet, és válassza azt, hogy **Folyamatos mérés**.

A pulzusát folyamatosan mérni fogja, és egy grafikonon ellenőrizheti a pulzusát és pulzusváltozásait naponta, a maximális pulzusát, és minden egyes tevékenységi szakasz időadatait intenzitás szerint bontva.

## Stressz

Számítsa ki és rögzítse a stressz szintjét a pulzusa változásai alapján, és csökkentse a stresszt a Galaxy Watch Active2 által biztosított légzési utasításokat követve.



- Pontosabb stressz szint eredményeket kaphat, miután stressz szint automatikus mérése révén felgyűlnek az adatai.
- A mért stressz szint nem feltétlenül kapcsolatos az érzelmi állapotával.
- Nem lehet mérni a stressz szintjét, miközben alszik, edz vagy sokat mozog, illetve közvetlenül egy edzés befejezése után.
- Ha a pulzust pontosabban kívánja mérni a Galaxy Watch Active2-vel, viselje a Galaxy Watch Active2-t szorosan az alkarján, közvetlenül a csuklója felett. További információkért lásd: [A Galaxy Watch Active2 helyes viselése](#).
- Ez a funkció nem minden országban érhető el.

## A stressz szint mérése

- 1 Érintse meg a  (Samsung Health) lehetőséget az Alkalmazások képernyőn.
- 2 Simítson az órakereten, illetve a képernyőn felfelé vagy lefelé, és nyissa meg a stresszfigyelő képernyőt.  
Méri a stressz-szintjét. Ellenőrizze a képernyőn az aktuális stressz szintjét.  
Ha manuálisan kívánja megmérni a stressz szintjét, érintse meg a **Mérés** elemet a stresszmérés indításához.

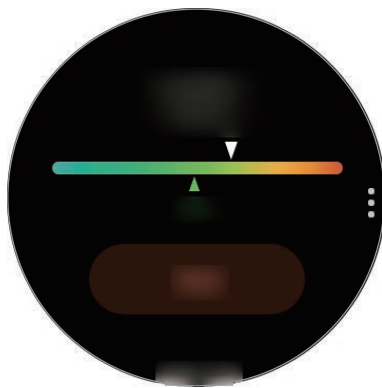

A heti adatok grafikonon történő megtekintéséhez simítson az órakereten, illetve a képernyőn felfelé vagy lefelé.

## A stressz oldása

Csökkentheti a stresszt lassú, mély légzéssel, követve a Galaxy Watch Active2-t.

- 1 Érintse meg a stresszfigyelő képernyőn a **LÉGZÉS** > lehetőséget.
- 2 Érintse meg az **Indítás** elemet, és kezdjen el lélegezni.  
A légzésgyakorlat leállításához érintse meg a képernyőt, majd érintse meg a **Leállítás** gombot.

## Étel

Rögzítse a kalóriákat, amelyeket egy nap elfogyaszt, és hasonlítsa össze a céljával vagy a javasolt napi kalóriákkal, ez segít kezelni a testsúlyát.



Ha most vásárolta vagy alaphelyzetbe állította a Galaxy Watch Active2-t, hozzon létre profilt magának. A Galaxy Watch Active2 megmondja a javasolt napi kalóriákat a profiljába bevitt életkor, nem és fizikai kondíció alapján.

## Kalóriák rögzítése

- 1 Érintse meg a  (Samsung Health) lehetőséget az Alkalmazások képernyőn.
- 2 Simítson az órakereten, illetve a képernyőn felfelé vagy lefelé, nyissa meg az ételfigyelő képernyőt, majd érintse meg a **Hozzáadás** elemet.
- 3 Érintse meg a beviteli mezőt, simítson az órakereten, illetve a képernyőn felfelé vagy lefelé, hogy beállítsa az elfogyasztott kalóriákat, majd érintse meg a **Kész** elemet.



Az ételfajta megváltoztatásához érintse meg az ételfajtát a képernyő tetején, és válasszon egy opciót.

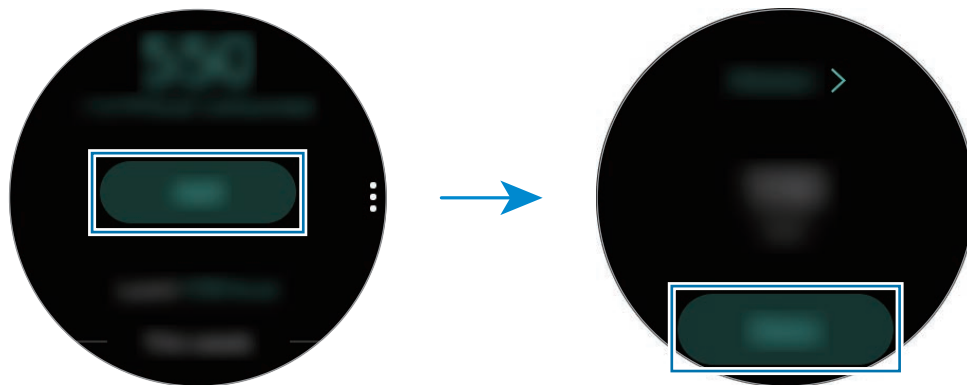

A heti adatok grafikonon történő megtekintéséhez simítson az órakereten, illetve a képernyőn felfelé vagy lefelé.

## Naplók törlése

- 1 Érintse meg a  ikont az ételfigyelő képernyőn, simítson az órakereten, illetve a képernyőn felfelé vagy lefelé, majd érintse meg a **Mai napló törlése** elemet.
- 2 Válassza ki a törlendő adatokat, és érintse meg a **TÖRLÉS** lehetőséget.

## Kitűzött kalóriák beállítása

- 1 Simítson az órakereten, illetve az ételfigyelő képernyőn felfelé vagy lefelé, és érintse meg a **Cél beállítása** elemet.
- 2 Érintse meg a beviteli mezőt, simítson az órakereten, illetve a képernyőn felfelé vagy lefelé, hogy beállítsa a napi kalória célt, majd érintse meg a **KÉSZ** elemet.

## Testsúly kezelés

Ellenőrizheti a bevitt kalóriákat és a napközben végzett edzések vagy más tevékenységek révén elégetett kalóriákat, és segít elérni a beállított célsúlyt. Ellenőrizheti a csatlakoztatott mobilkészülékén a Samsung Health alkalmazásba bevitt testsúlyt is.



- A Galaxy Watch Active2-n lévő adatok ellenőrzéséhez állítsa be célsúlyát a mobilkészülékén futó Samsung Health alkalmazásban.
- Ez a funkció nem jelenik meg, ha mobilkészülékhez való csatlakoztatás nélkül használja a Galaxy Watch Active2-t.

- 1 Érintse meg a  (**Samsung Health**) lehetőséget az Alkalmazások képernyőn.
- 2 Simítson az órakereten, illetve a képernyőn felfelé vagy lefelé, és nyissa meg a testsúlyfigyelő képernyőt.
- 3 Nézze meg a képernyőn lévő adatokat, és állítsa be megfelelően az edzésprogramját és a bevitt ételeket.





A heti adatok grafikonon történő megtekintéséhez simítson az órakereten, illetve a képernyőn felfelé vagy lefelé.



## Víz

Rögzítheti és figyelheti, hogy hány pohár vizet iszik.

### Vízfogyasztás rögzítése

- 1 Érintse meg a  (Samsung Health) lehetőséget az Alkalmazások képernyőn.
- 2 Simítson az órakereten, illetve a képernyőn felfelé vagy lefelé, és nyissa meg a vízfigyelő képernyőt.
- 3 Érintse meg a  ikont, amikor iszik egy pohár vizet.  
Ha véletlenül helytelen értéket adott meg kijavíthatja a  megérintésével.

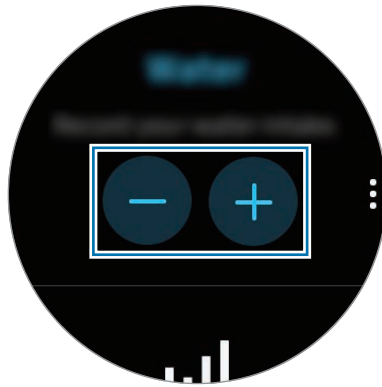

A heti adatok grafikonon történő megtekintéséhez simítson az órakereten, illetve a képernyőn felfelé vagy lefelé.



### Kitűzött fogyasztás beállítása

- 1 Simítson az órakereten, illetve a vízfigyelő képernyőn felfelé vagy lefelé, és érintse meg a **Cél beállítása** elemet.
- 2 A bekapcsoláshoz érintse meg a kapcsolót.
- 3 Érintse meg a **Napi cél** elemet.
- 4 Érintse meg a beviteli mezőt, simítson az órakereten, illetve a képernyőn felfelé vagy lefelé, hogy beállítsa a napi célt, majd érintse meg a **KÉSZ** elemet.

## Koffein

Rögzítheti és figyelheti, hogy hány csésze kávéat iszik.

### Koffeinfogyasztás rögzítése

- 1 Érintse meg a  (Samsung Health) lehetőséget az Alkalmazások képernyőn.
- 2 Simítson az órakereten, illetve a képernyőn felfelé vagy lefelé, és nyissa meg a koffeinfigyelő képernyőt.
- 3 Érintse meg a  ikont, amikor iszik egy csésze kávéat.  
Ha véletlenül helytelen értéket adott meg kijavíthatja a  megérintésével.



A heti adatok grafikonon történő megtekintéséhez simítson az órakereten, illetve a képernyőn felfelé vagy lefelé.

### Koffeinfogyasztási korlát beállítása

- 1 Simítson az órakereten, illetve a koffeinfigyelő képernyőn felfelé vagy lefelé, és érintse meg a **Cél beállítása** elemet.
- 2 A bekapcsoláshoz érintse meg a kapcsolót.
- 3 Érintse meg a **Napi cél** elemet.
- 4 Érintse meg a beviteli mezőt, simítson az órakereten, illetve a képernyőn felfelé vagy lefelé, hogy beállítsa a napi célt, majd érintse meg a **KÉSZ** elemet.

## Együtt

Hasonlítsa össze a rögzített lépésszámait más Samsung Health-felhasználókéval. Célt állíthat be, versenyezhet barátaival, és megtekintheti a kihívás állapotát a Galaxy Watch Active2-n.



- A Galaxy Watch Active2-n lévő adatok ellenőrzéséhez aktiválja az együtt funkciót a mobilkészülékén futó Samsung Health alkalmazásban.
- Ez a funkció nem jelenik meg, ha mobilkészülékhez való csatlakoztatás nélkül használja a Galaxy Watch Active2-t.

1 Érintse meg a  (Samsung Health) lehetőséget az Alkalmazások képernyőn.

2 Simítson az órakereten, illetve a képernyőn felfelé vagy lefelé, és nyissa meg az együtt képernyőt.



Érintse meg a képernyőt a részletes információk megtekintéséhez például a baráti kihívásainak állapotához vagy a baráti heti lépésszámlálási rangsorához.

## Beállítások

Megadhatja a gyakorlathoz kapcsolódó különböző beállítási lehetőségeket.

Érintse meg a  (**Samsung Health**) elemet az Alkalmazások képernyőn, simítson az órakereten, illetve a képernyőn felfelé vagy lefelé, majd érintse meg a **Beállítások** elemet.

- **Profil:** megadhatja profilja adatait, mint például nemét, magasságát és súlyát.
- **Egységek:** beállíthatja a **Samsung Health** alkalmazásában használni kívánt mértékegységet a Galaxy Watch Active2-n.
- **Edzésészlelés:** beállításával a Galaxy Watch Active2 automatikusan felismeri edzését.
- **Tétlenségi idő jelzései:** jelzi az inaktív időt, amikor a Galaxy Watch Active2 viselése közben egy bizonyos ideig nem mozog.
- **Pulzus- és stresszmérés:** megváltoztathatja a pulzus- és stresszmérési opciókat.
- **Adatengedélyek:** beállíthatja a **Samsung Health** alkalmazásban elmentett adatok hozzáférési engedélyeit a Galaxy Watch Active2-n.
- **Súgó:** a **Samsung Health** alkalmazással kapcsolatos információk megtekintése.

## További információk

- Ezen adatgyűjtés kizárólag az Ön által kért szolgáltatás céljára történik, beleértve ebbe az Ön jóllétét növelő információk nyújtását, az adatok biztonsági mentését/szinkronizálását, az adatok elemzését, statisztikai célokat, illetve a jobb szolgáltatások kifejlesztését és biztosítását. (Azonban ha belép a Samsung fiókba a Samsung Health alkalmazásból, akkor az adatok biztonsági mentési célból a kiszolgálóra mentésre kerülhetnek.) A személyes adatok az ilyen cél teljesüléséig tárolásban maradhatnak. A közösségi oldalakon megosztott vagy tárhelyre mentett adatokat külön kell törölni.
- A közösségi oldalakon megosztott vagy másoknak továbbított adatok nem megfelelő használata a felhasználó kizárólagos felelőssége. Legyen körültekintő, amikor a személyes adatait megosztja másokkal.
- Ha a Galaxy Watch Active2 mobilkészülékhez van csatlakoztatva, hitelesítse a kommunikációs protokollt a megfelelő működés érdekében. Ha vezeték nélküli csatlakozást használ (például Bluetooth), a Galaxy Watch Active2-t megzavarhatja a más készülékek által keltett elektromos interferencia. Kerülje a Galaxy Watch Active2 használatát olyan készülékek mellett, amelyek rádióhullámokat bocsátanak ki.

- A Samsung Health alkalmazásban használt tartalmak az alkalmazás szoftververziójának függvényében eltérőek lehetnek. Az alkalmazással biztosított szolgáltatás értesítés nélkül változhat vagy a támogatása megszűnhet.
- A Samsung Health alkalmazásban elérhető funkciók és szolgáltatások köre az Ön tartózkodási helyén érvényes jogszabályoktól és előírásoktól függően változhat.
- Elképzelhető, hogy az Ön régiójától függően a Samsung Health egyes funkciói nem érhetőek el.
- A Samsung Health funkciói kizárólag fitnessz és tájékoztatási célokat szolgálnak, betegségek vagy egyéb állapotok diagnosztizálására, illetve betegségek gyógyítására, enyhítésére, kezelésére vagy megelőzésére nem alkalmasak.



- A lépések egyenetlensége, az egy helyben járás, illetve a kitérők miatt a mért távolság eltérhet a megtett távolságtól.
- Csak az elmúlt 28 nap adatai kerülnek mentésre. A korábbi adatokat a mobilkészülék Samsung Health alkalmazásában tekintheti meg.

## GPS

A Galaxy Watch Active2-nek belső GPS antennája van, így valós időben ellenőrizheti tartózkodási helyadatait mobilkészülékhez történő csatlakozás nélkül. Ha a Galaxy Watch Active2 mobilkészülékhez való csatlakozás nélkül használja, a rendszer használja a Galaxy Watch Active2 belső GPS antennáját.

Az Alkalmazások képernyőn érintse meg a  (Beállítások) → **Kapcsolatok** → **Hely** lehetőséget, majd a bekapcsoláshoz érintse meg a kapcsolót.

A helyszínelismerés módjának kiválasztásához simítson az órakereten, illetve a képernyőn felfelé vagy lefelé, és válasszon opciót.



- Amikor a Galaxy Watch Active2 és a mobilkészülék csatlakoznak, a funkció a mobilkészülék GPS-ét használja. Kapcsolja be a mobilkészülék hely funkcióját a GPS-érzékelő használatához.
- A Galaxy Watch Active2 belső GPS antennája lesz használva a Samsung Health funkció használatakor, akkor is, ha a Galaxy Watch Active2 mobilkészülékre van csatlakoztatva.
- A GPS-vétel minősége romolhat az olyan helyeken, ahol a jel akadályokba ütközhet, például épületek között, alacsonyan fekvő területeken vagy rossz időben.

## Zenék

### Bevezető

Hallgathat a Galaxy Watch Active2-re és a mobilkészülékre elmentett zenéket.

### Zenelejátszás

Az Alkalmazások képernyőn érintse meg a  (Zenék) lehetőséget.

Amikor a Galaxy Watch Active2-re elmentett zenét hallgat, simítson a képernyő alsó szélétől felfelé a könyvtárképernyő megnyitásához. A könyvtár képernyőn megtekintheti az épp most játszott zeneszámot, lejátszási listát, zeneszámok, albumok és előadók szerint rendezheti a zenéket.

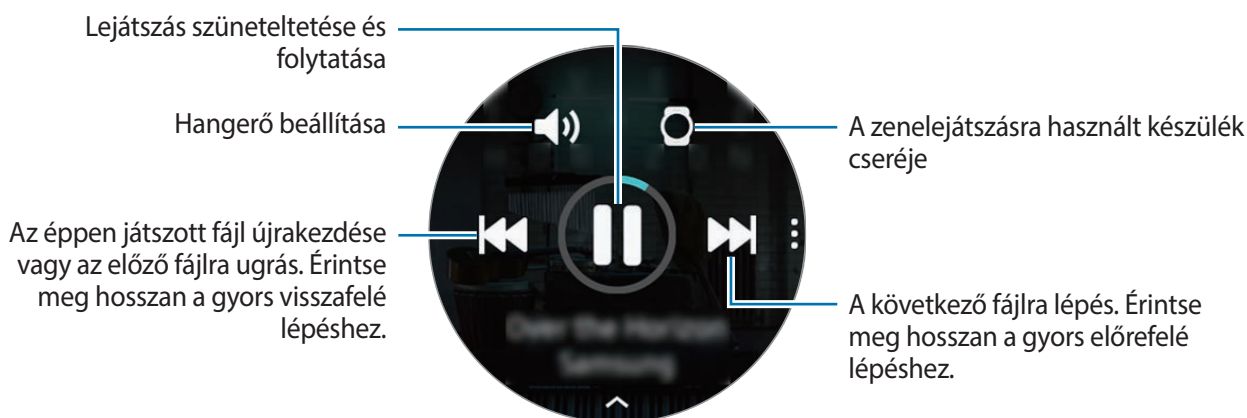

### Zene importálása





Importálhatja a mobilkészüléken elmentett zenéket a Galaxy Watch Active2-re.

- 1 Indítsa el mobilkészülékén a **Galaxy Wearable** alkalmazást.
- 2 Érintse meg a **Kezdőlap** → **Tartalom hozzáadása az órához** lehetőséget.
- 3 Érintse meg a **Számok átküldése** lehetőséget.
- 4 Válasszon ki egy kategóriát a képernyő aljáról, majd érintse meg a **Kész** elemet.

Ha mobilkészüléke zenéit szinkronizálni szeretné a Galaxy Watch Active2-vel, érintse meg az **Automatik. szinkronizálás** kapcsolót a **Zenék** lehetőség alatt. A mobilkészülékén található zenék automatikus szinkronizálása a Galaxy Watch Active2-vel akkor történik, ha az akkumulátor töltöttségi szintje több mint 15%.

## Zenelejátszás a Galaxy Watch Active2-vel

Lejátszhat a Galaxy Watch Active2-re elmentett zenéket a belső hangszóró révén. Lejátszhat zenét csatlakoztatott Bluetooth-fülhallgatóval is.

- 1 Érintse meg a  (Zenék) elemet.
- 2 Érintse meg a  ikont a Galaxy Watch Active2-re elmentett zenék lejátszásához. Megjelenik a  ikon.
- 3 Érintse meg a  ikont.





## Zenelejátszás a mobilkészülékkel

Lejátszhatja a mobilkészüléken tárolt zenéket, és vezérelheti a Galaxy Watch Active2-vel.

### Mobilkészülék

- 1 Indítsa el a zenelejátszó alkalmazást.

### Galaxy Watch Active2

- 2 Érintse meg a  (Zenék) elemet.
- 3 A mobilkészülékre elmentett zenék lejátszásához érintse meg a  lehetőséget. Megjelenik a  ikon.
- 4 Érintse meg a  ikont.

A Galaxy Watch Active2-n használt zenelejátszó alkalmazás megváltoztatásához érintse meg a  → **Zenelejátszó** elemet, és válassza ki a mobilkészülékre telepített zenelejátszó alkalmazások közül a kívánt alkalmazást.

## Zenelejátszás mobilkészülék csatlakoztatása nélkül

Hallgasson zenét vagy rádiót csak a Galaxy Watch Active2 használatával. Le kell töltenie zenei vagy rádióhallgató alkalmazást a Galaxy Watch Active2-re.

Érintse meg az Alkalmazások képernyőn a  (Galaxy Store) ikont. Böngésszen és töltsön le zene vagy rádió alkalmazást a **Galaxy Store**, és indítsa el az alkalmazást.

## Reminder

Hozzáadhat emlékeztetőket naptáralkalmazás nélkül is eseményekhez, például jegyvásárlásról, mosásról, gyógyszer beviteléről. Beállíthat értesítéseket, hogy megadott időben emlékeztetőket kapjon.

### Emlékeztető létrehozása

- 1 Érintse meg az Alkalmazások képernyőn az  (Reminder) → **Hozzáadás** lehetőséget.  
Ha mentett emlékeztetője van, érintse meg az emlékeztetők listájának tetején a **Létrehozás** lehetőséget.
- 2 Ha a Galaxy Watch Active2 támogatja a hangbevitelt, mondjon be egy időpontot emlékeztető létrehozásához. Ha befejezte, érintse meg a **Kész** lehetőséget.  
Vagy érintse meg a **Jegyzet írása** elemet szöveg beviteléhez, majd érintse meg a **Kész** elemet.
- 3 Értesítés beállításához érintse meg az **Idő beállítása** elemet.
- 4 Érintse meg a beviteli mezőt, simítson az órakereten, illetve a képernyőn felfelé vagy lefelé, hogy beállítsa az időt, majd érintse meg a **Tov.** elemet.
- 5 Állítsa be az egyéb értesítési opciókat, például válassza ki a napokat, amelyeken az értesítés ismétlődjön, és érintse meg a **Kész** lehetőséget.
- 6 Érintse meg a **Mentés** lehetőséget.  
A mentett emlékeztető bekerül az emlékeztetők listájába.

### Emlékeztető riasztás megtekintése

Amikor megjelenik egy riasztás, tekintse meg az emlékeztető részleteit. Vagy simítson az órakereten az órajárással ellentétesen vagy jobbra az Óra képernyőn, hogy megnyissa az értesítési panelt, és megnézze az emlékeztetőt.



- A Galaxy Watch Active2-n található emlékeztetők automatikusan szinkronizálódnak a csatlakoztatott mobilkészülékkel, hogy tudjon riasztásokat fogadni, és a mobilkészüléken ellenőrizni azokat.
- Válasszon ki egy emlékeztetőt, és érintse meg az **Idő szerkeszt.** elemet, hogy újra beállítsa az emlékeztetőt.



## Emlékeztető teljesítése vagy törlése

Ha elvégezte teendőjét, beállíthatja, hogy az emlékeztető teljesített vagy törölt legyen.

Az emlékeztető befejezéséhez érintse meg a **Kész** lehetőséget, miután megtekintette az emlékeztető részleteit. Vagy egy már befejezett emlékeztetőt is kiválaszthat a listából.

Az emlékeztető törléséhez érintse meg a  ikont, simítson az órakereten, illetve a képernyőn felfelé vagy lefelé, majd érintse meg a **Törlés** elemet.

## Naptár

A Galaxy Watch Active2-n ellenőrizheti a mobilkészülékére és a Galaxy Watch Active2-re elmentett események időpontjait.



Az összes Galaxy Watch Active2-n ütemezett esemény automatikusan szinkronizálódik a csatlakoztatott mobilkészülékkel, hogy megtekinthesse azokat, és riasztásokat kapjon a mobilkészülékről.

- 1 Érintse meg a  (**Naptár**) lehetőséget az Alkalmazások képernyőn. Vagy simítson az órakereten az órajárás irányába, illetve balra az Óra képernyőn, és válassza ki a **Naptár** widgetet az elindításhoz.
- 2 Érintse meg a havi naptárat tetszőleges helyen.  
Megjelenik az aktuális nap eseményeinek listája.
- 3 Időpont hozzáadásához érintse meg a **Hozzáadás** lehetőséget.  
Ha mentett időpontja van, érintse meg a lista tetején a **Létrehozás** lehetőséget.
- 4 Válassza ki a kívánt beviteli módot, írja be az esemény részleteit, majd érintse meg a **Mentés** elemet.

# Bixby

## Bevezető

A Bixby egy hangszolgáltatás, amely a Galaxy Watch Active2 kényelmesebb használatát segíti. Beszélhet a Bixby-vel, hogy elindítson egy funkciót vagy információt nyújtson Önnek.



- A Bixby nem minden országban érhető el.
- A Bixby nem jelenik meg, ha mobilkészülékhez való csatlakoztatás nélkül használja a Galaxy Watch Active2-t.
- Ügyeljen, hogy a Galaxy Watch Active2 mikrofonja ne legyen letakarva miközben Ön beszél.
- A Bixby használatához a mobilkészülékének csatlakoznia kell egy Wi-Fi-hez vagy mobilhálózathoz.

## A Bixby indítása

Az Alkalmazások képernyőn érintse meg a  (Bixby) lehetőséget.

## Időjárás

Nézze meg a csatlakoztatott mobilkészüléken vagy a Galaxy Watch Active2-n beállított helyek időjárási adatait.

Az Alkalmazások képernyőn érintse meg az  (**Időjárás**) lehetőséget. Vagy simítson az órakereten az órajárás irányába, illetve balra az Óra képernyőn, és válassza ki az **Időjárás** widgetet az elindításhoz.

Az aktuális nap időjárási adatainak megtekintéséhez érintse meg a képernyőt, és simítson az órakereten, illetve a képernyőn felfelé vagy lefelé.

Másik város időjárási adatainak hozzáadásához simítson az órakereten az órajárás irányába, vagy balra a képernyőn, érintse meg a **Hozzáadás** elemet, majd adja hozzá a várost a csatlakoztatott mobilkészülékről.



Nem tud várost hozzáadni, ha mobilkészülékhez való csatlakoztatás nélkül használja a Galaxy Watch Active2-t.

## Ébresztő

Beállíthat és kezelhet riasztásokat.

### Riasztások beállítása

- 1 Az Alkalmazások képernyőn érintse meg a  (**Ébresztő**) lehetőséget.
- 2 Érintse meg a **Hozzáadás** lehetőséget.  
Ha mentett riasztása van, érintse meg a riasztások listájának tetején a **Hozzáadás** lehetőséget.
- 3 Érintse meg a beviteli mezőt, simítson az órakereten, illetve a képernyőn felfelé vagy lefelé, hogy beállítsa a riasztás idejét, majd érintse meg a **Tovább** elemet.
- 4 Válassza ki a riasztás ismétléséhez a kívánt napokat, és érintse meg a **Mentés** lehetőséget.  
A mentett riasztás bekerül a riasztások listájába.

A riasztások bekapcsolásához vagy kikapcsolásához érintse meg a kapcsolót a listában található riasztás mellett.

## Riasztások leállítása

A riasztás leállításához húzza a  ikont a nagy körön kívülre.

Ha a szundi funkciót szeretné használni, húzza a  ikont a nagy körön kívülre.

## Riasztások törlése

Érintsen meg hosszan egy riasztást a riasztások listájában, majd érintse meg a **Törlés** lehetőséget.

# Világóra



## Világórák létrehozása

- 1 Az Alkalmazások képernyőn érintse meg a  (**Világóra**) lehetőséget.
- 2 Érintse meg a **Hozzáadás** lehetőséget.  
Ha mentett világórája van, érintse meg az órák listáján a **Hozzáadás** lehetőséget.
- 3 Simítson az órakereten, illetve a képernyőn balra vagy jobbra, és válasszon egy időzónát a térképen.  
Vagy megérintheti a **Minden város** elemet, és érintse meg a **Keresés** elemet, várost keressen vagy válasszon a listából.
- 4 Érintse meg a választott időzónát képviselő város nevét.

## Világórák törlése

Érintsen meg hosszan egy világórát a világórák listáján, majd érintse meg a **Töröl** elemet.

## Időzítő

- 1 Az Alkalmazások képernyőn érintse meg az  (**Időzítő**) elemet.
- 2 Érintse meg az **Egyéni** elemet.
- 3 Érintse meg a beviteli mezőt hogy beállítsa az időtartamot, majd érintse meg az **Indítás** elemet.  
Vagy válasszon egyet a gyakran használt időzítők közül.
- 4 Amikor az időzítő lejár, húzza a  ikont a nagy körön kívülre.

## Stopperóra

- 1 Az Alkalmazások képernyőn érintse meg a  (**Stopperóra**) ikont.
- 2 Egy esemény méréséhez érintse meg az **Indítás** lehetőséget.  
Esemény mérése közben köridő rögzítéséhez érintse meg a **Kör** elemet.
- 3 Az időmérés leállításához érintse meg a **Leállítás** gombot.
  - Az időmérés újraindításához érintse meg a **Folytatás** elemet.
  - A köridők törléséhez érintse meg a **Nullázás** lehetőséget.

# Galéria



## Képek importálása és exportálása

### Képek importálása a mobilkészülékről

- 1 Indítsa el mobilkészülékén a **Galaxy Wearable** alkalmazást.
- 2 Érintse meg a **Kezdőlap** → **Tartalom hozzáadása az órához** lehetőséget.
- 3 Érintse meg a **Képek küldése** elemet.
- 4 Válasszon ki egy kategóriát a képernyő aljáról, majd érintse meg a **Kész** elemet.

Ha szinkronizálni szeretné a mobilkészüléken található képeket a Galaxy Watch Active2-vel, érintse meg az **Automatik. szinkronizálás** kapcsolót a **Képek** lehetőség alatt, érintse meg a **Szinkronizálandó albumok** elemet, és válassza ki a Galaxy Watch Active2-re importálni kívánt albumokat, majd érintse meg a **Kész** elemet. A kiválasztott albumok automatikus szinkronizálása a Galaxy Watch Active2-vel akkor történik, ha az akkumulátor töltöttségi szintje több mint 15%.

### Képek exportálása a mobilkészülékre

- 1 Az Alkalmazások képernyőn érintse meg a  (**Galéria**) lehetőséget.
- 2 Érintsen meg egy képet, majd érintse meg hosszan a képet az exportáláshoz.
- 3 Simítsa az órakereten, illetve a képernyőn balra vagy jobbra, és válasszon további fényképeket az exportálásra.  
Minden kép kiválasztásához érintse meg a  → **Össz. kijel.** lehetőséget.
- 4 Érintse meg a  → **Küldés telefonra** lehetőséget.  
Az exportált képeket mobilkészülékén a Galéria típusú alkalmazásokban tekintheti meg.

## Képek megtekintése

Megtekintheti és kezelheti a Galaxy Watch Active2-re mentett képeket.



- 1 Az Alkalmazások képernyőn érintse meg a  (Galéria) lehetőséget.
- 2 Simítson az órakereten, illetve a képernyőn balra vagy jobbra, hogy görgesse a képek listáját, és válasszon ki egy képet.

## Közelítés vagy távolítás

Kicsinyítheti és nagyíthatja a képet. Kép nézegetése közben érintse meg kétszer gyorsan a képet, nagyításhoz húzza szét két ujját a képen, kicsinyítéshez pedig csíptesse össze.

Ha kinagyította a képet, megtekintheti a kép többi részét a képernyőn történő görgetéssel.

## Képek törlése

- 1 Az Alkalmazások képernyőn érintse meg a  (Galéria) lehetőséget.
- 2 Érintsen meg egy képet, majd érintse meg hosszan a képet a törléshez.
- 3 Simítson az órakereten, illetve a képernyőn balra vagy jobbra, és válasszon további fényképeket a törlésre.  
Minden kép kiválasztásához érintse meg a  → **Össz. kijel.** lehetőséget.
- 4 Érintse meg a **Töröl** →  lehetőséget.

## Telefon megkeresése

Ha nem tudja, hol tette le a mobilkészüléket, a Galaxy Watch Active2 segít megtalálni.



Ez a funkció nem jelenik meg, ha mobilkészülékhez való csatlakoztatás nélkül használja a Galaxy Watch Active2-t.

1 Az Alkalmazás képernyőn érintse meg a  (Tel. megker.) lehetőséget.

2 Érintse meg a  ikont.

A mobilkészülék hangot bocsájt ki, rezeg és bekapcsolja a képernyőt. Érintse meg a **Bezárás** elemet, és húzza a mobilkészülékre vagy érintse meg a  ikont a Galaxy Watch Active2-n.

## A mobilkészülék helyének megtekintése

Érintse meg a  → **Telefon keresése** lehetőséget.

A Galaxy Watch Active2 megjeleníti a mobilkészülék helyét.

## Óra megkeresése

Ha nem találja a Galaxy Watch Active2-t, használhatja a Galaxy Wearable alkalmazást a mobilkészülékén, hogy megtalálja.





Ez a funkció nem jelenik meg, ha mobilkészülékhez való csatlakoztatás nélkül használja a Galaxy Watch Active2-t.

1 Indítsa el mobilkészülékén a **Galaxy Wearable** alkalmazást, és érintse meg a **Kezdőlap** → **Óra megkeresése** lehetőséget.

2 Érintse meg a  ikont.

A Galaxy Watch Active2 ekkor hangjelzést ad, rezeg, és a képernyő bekapcsol.

A rezgés leállításához húzza a  ikont a nagy körön kívülre a Galaxy Watch Active2-n vagy érintse meg a mobilkészüléken a  ikont.



## A Galaxy Watch Active2 távvezérlése

Ha nem találja a Galaxy Watch Active2-t, indítsa el a mobilkészülékén **Galaxy Wearable** alkalmazást, és érintse meg a **Kezdőlap** → **Óra megkeresése** → **Hely lekérése** elemet, hogy ellenőrizze a Galaxy Watch Active2 aktuális helyét.

Vezérelheti a Galaxy Watch Active2-t távolról, ha nem találja vagy ellopták. Indítsa el mobilkészülékén a **Galaxy Wearable** alkalmazást, érintse meg a **Kezdőlap** → **Óra megkeresése** → **Biztonság beállítása** elemet, majd válassza ki a funkciót.



Ez a funkció akkor érhető el, ha regisztrálták a Samsung fiókot mind a Galaxy Watch Active2-n, mind a mobilkészüléken.

## Segélykérő üzenetek

Vészhelyzetben a Galaxy Watch Active2 Kezdőlapjának gomb háromszori gyors megnyomására segélykérést küldhet az előzőleg regisztrált vészhelyzeti névjegyre. Vagy beállíthatja, hogy a Galaxy Watch Active2 automatikusan hívja a segélykérési névjegyeket.

### Segélykérő üzenetek beállítása

- 1 Indítsa el mobilkészülékén a **Galaxy Wearable** alkalmazást, és érintse meg a **Kezdőlap** → **Segélykérés küldése** lehetőséget, majd érintse meg a kapcsolót a bekapcsoláshoz.
- 2 Ha még nem adott hozzá segélykérési névjegyeket, kövesse a képernyőn látható utasításokat.

### A vészhelyzeti névjegyek hozzáadása

- 1 Indítsa el mobilkészülékén a **Galaxy Wearable** alkalmazást, és érintse meg a **Kezdőlap** → **Segélykérés küldése** → **Segélykérő üz. címzettjei** → **Hozzáad** ikont.
- 2 Érintse meg a **Névjegy létrehozása** lehetőséget, és írja be az elérhetőségeket, vagy már meglévő névjegy segélykérési névjegyként történő kiválasztásához érintse meg a **Kiválasztás a névjegyzékből** lehetőséget.

## Segélykérő hívások bekapcsolása

Beállíthatja, hogy a Galaxy Watch Active2 automatikusan hívja a segélykérési névjegyeket, miután elküldte a segélykérő üzenetet. Csak egy segélykérési névjegy hívható fel.

Indítsa el mobilkészülékén a **Galaxy Wearable** alkalmazást, és érintse meg a **Kezdőlap** → **Segélykérés küldése** elemet, érintse meg a **Segélyhívások fogadói** kapcsolót, majd válassza ki a kívánt névjegyet.

## Segélykérő üzenet halasztásának beállítása

Beállíthatja, hogy a Galaxy Watch Active2 egy kis idő elteltével küldje ki segélykérő üzenetet, hogy vissza tudja vonni, ha háromszor gyorsan megnyomja a Galaxy Watch Active2 Kezdőlap gombját.

Indítsa el mobilkészülékén a **Galaxy Wearable** alkalmazást, érintse meg a **Kezdőlap** → **Segélykérés küldése** lehetőséget, majd érintse meg a **Visszaszáml. küldés előtt** kapcsolót a bekapcsoláshoz.

## Segélykérő üzenetek küldése

Vészhelyzet esetén nyomja meg háromszor gyorsan a Galaxy Watch Active2 Kezdőlap gombját.

Ha a **Segélyhívások fogadói** funkció be van kapcsolva, a Galaxy Watch Active2 automatikusan hívja a kiválasztott segélykérési névjegyet.

Ha segélykérő üzenetet küld, a  ikon jelenik meg az Óra képernyőn az üzenet küldése közben, és megnézheti a segélykérése eredményét az értesítési panelen, miután elküldte az üzenetet.



Ha segélykérő üzenet küldésekor a Galaxy Watch Active2-n vagy a mobilkészülékén nincs bekapcsolva a GPS funkció, akkor az automatikusan bekapcsolásra kerül, hogy elküldje a helyadatokat.

## E-mail

Megtekintheti a mobilkészülékre érkezett e-maileket, és válaszolhat rájuk.



Az alkalmazás nem jelenik meg, ha mobilkészülékhez való csatlakoztatás nélkül használja a Galaxy Watch Active2-t.

### E-mailek olvasása

1 Érintse meg a  (E-mail) lehetőséget az Alkalmazások képernyőn.

2 Válasszon e-mailt megnyitásához.

Ha a mobilkészüléken szeretne elolvasni egy e-mailt, érintse meg a  ikont, simítson az órakereten, illetve a képernyőn felfelé vagy lefelé, majd érintse meg a **Telefonon** elemet.



E-mail megválaszolásához válasszon ki egy beviteli módot, és írja be az e-mailt.



A Galaxy Watch Active2-höz kapcsolt mobilkészülék függvényében előfordulhat, hogy nem fog tudni e-mailekre válaszolni.

## Galaxy Store

Letölthet kifejezetten a Galaxy Watch Active2-re készített alkalmazásokat és óraszámlopokat, a csatlakoztatott mobilkészülék nélkül.

Érintse meg az Alkalmazások képernyőn a  (Galaxy Store) ikont. A lista görgetéséhez simítson az órakereten, illetve a képernyőn felfelé vagy lefelé, és válasszon egy alkalmazást óraszámlopok letöltéséhez vagy érintse meg a  ikont alkalmazások kulcsszó szerinti kereséséhez.

Simítson az órakereten, illetve a képernyőn felfelé vagy lefelé, majd érintse meg a **Megj. a telefonon** elemet. A **Galaxy Store** alkalmazás elindul a mobilkészülékén. Ezután keresse meg és válassza ki a kívánt alkalmazást vagy órafületet a letöltéshez.



Az alkalmazás használata előtt regisztrálja a Samsung fiókját a mobilkészülékén.

# Beállítások

## Bevezető

Testreszabhatja a funkciók és alkalmazások beállításait. Állítsa be a Galaxy Watch Active2-t a használati szokásaitól függően konfigurálva a különféle beállításokat.

Az Alkalmazások képernyőn érintse meg a  (Beállítások) lehetőséget.

## Óraszámplapok

Az óraszámplap testreszabása.

A Beállítások képernyőn érintse meg az **Óraszámplapok** lehetőséget.

- **Válasszon óraszámplapot:** óratípus kiválasztása. Emellett kiválaszthatja az órafelületen megjelenítendő elemeket, és letölthet további órafelületeket a **Galaxy Store**-ban.
- **Mindig van óra:** beállításával a Galaxy Watch Active2 folyamatosan megjeleníti az órát, amikor a képernyő ki van kapcsolva.



A **Mindig van óra** funkció csak akkor működik, amikor viseli a Galaxy Watch Active2-t.

- **Óraszámplapsorrend:** órafelületek elrendezési módjának kiválasztása.
- **Óránkénti csengés:** beállításával a Galaxy Watch Active2 minden órában hanggal vagy rezgéssel értesíti Önt.
- **Értesítés jelzése:** beállíthatja, hogy nem fogadott üzenetek esetén a Galaxy Watch Active2 megjelenítsen egy narancssárga pontot az Óra képernyőn.
- **Állapot megjelenítése:** az állapotjelzők megjelenítésének beállítása az Óra képernyőn.
- **Folyam.ban lévő események ikonjai:** állítsa be az ikonokat, melyek az Óralapon jelzik, mely funkciók vannak épp folyamatban, például edzés vagy hívás.

## Hang és rezgés

Módosítsa a Galaxy Watch Active2 hang és rezgés beállításait.

A Beállítások képernyőn érintse meg a **Hang és rezgés** lehetőséget.



Néhány opció nem jelenik meg vagy nem elérhető, ha mobilkészülékhez való csatlakoztatás nélkül használja a Bluetooth-modellt.

- **Hangmód:** állítsa be a Galaxy Watch Active2-t a hangos, a csendes vagy a rezgés mód használatára.
- **Hang és rezgés:** a Galaxy Watch Active2 beállítása a bejövő hívások és értesítések esetén rezgésre és csengőhang lejátszására.
- **Hangerő:** beállíthatja a Galaxy Watch Active2 hangerejét kívánsága szerint.



Ha be van kapcsolva a Voice Assistant funkció, beállíthatja a hozzáférési hangerőt is.

- **Rezgés erőssége:** a rezgő értesítés erősségének beállítása.
- **Hosszú rezgés:** a Galaxy Watch Active2 beállítása a bejövő hívások és értesítések esetén hosszabb rezgésre.
- **Csengőhang:** csengőhang változtatása.
- **Csengőhang rezgésmintája:** rezgési minta választása bejövő hívásokhoz.
- **Értesítési hang:** az értesítési hang módosítása.
- **Értesítő rezgés:** rezgési minta választása értesítésekhez.
- **Érin. hangok:** beállításával a Galaxy Watch Active2 hangot ad ki, amikor alkalmazást vagy opciót választ ki az érintőképernyőn.

## Megjelenítés

Módosítsa a Galaxy Watch Active2 kijelzési beállításait és az Alkalmazások képernyőt.

A Beállítások képernyőn érintse meg a **Megjelenítés** lehetőséget.

- **Fényerő:** állítsa be a kijelző fényerejét.
- **Automatikus kis fényerő:** beállíthatja, hogy a Galaxy Watch Active2 automatikusan szabályozza a fényerőt a környezet fényviszonyai alapján.
- **Kijelző időkorlát:** beállíthatja az idő hosszát, mennyit várjon a Galaxy Watch Active2 kijelző háttérvilágításának kikapcsolása előtt.
- **Ut. alk. mutat.:** válassza ki az idő hosszát, amíg megjeleníti a legutóbb használt alkalmazást, ha a képernyő kikapcsolás után újra bekapcsol.
- **Háttér stílusa:** a háttérkép módosítása.
- **Betűtípus:** a betűtípus stílusának és méretének módosítása.

## Haladó

Aktiválja a Galaxy Watch Active2 speciális funkcióit, és módosítsa a vezérlési beállításokat.

A Beállítások képernyőn érintse meg a **Haladó** lehetőséget.

- **Kezdőlap gomb megnyomása kétszer:** kiválaszthatja milyen alkalmazást vagy funkciót indítson el a Galaxy Watch Active2 Kezdőlap gombjának kétszeri megnyomására.
- **Érintésérzékeny keret:** beállíthatja, hogy a Galaxy Watch Active2 képernyője az órakeret simításával is irányítható legyen.
- **Ébresztési mozdulat:** beállításával a Galaxy Watch Active2 képernyője bekapcsol, amikor felemeli azt a csuklóját, amelyen a Galaxy Watch Active2-t hordja.

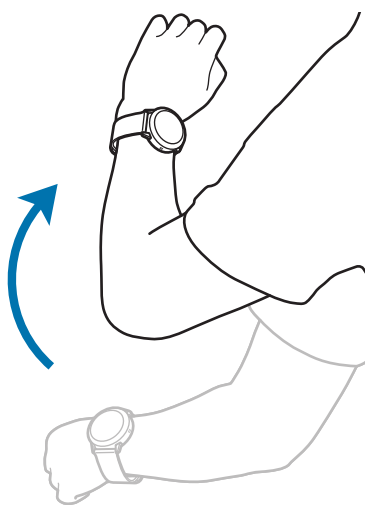

- **Ébresztés érintéssel:** beállítása esetén a képernyő megérintésekor bekapcsol a Galaxy Watch Active2 képernyője.
- **Víz alatti mód:** a vízzár mód bekapcsolása vízben való használat előtt. Az érintőképernyő, az ébresztési mozdulat funkció és az óra folyamatos megjelenítése funkció kikapcsol.
- **Magas érzékenység:** beállítása lehetővé teszi a Galaxy Watch Active2 érintőképernyőjének kesztyűs kézzel való használatát.
- **Ne zavarjanak:** a Ne zavarjanak mód bekapcsolása. A bejövő hívások némítva lesznek, és a képernyő sem kapcsol be bejövő hívás esetén. Beállításával minden értesítés el lesz némítva a riasztások kivételével, és a képernyő nem kapcsol be értesítések érkezésekor.
- **Mozi üzemmód:** aktiválja a mozi módot filmek nézéséhez. A bejövő hívások némítva lesznek, és a képernyő sem kapcsol be bejövő hívás esetén. Minden értesítés el lesz némítva, ideértve a riasztásokat, és a képernyő nem kapcsol be értesítések fogadásakor vagy riasztás esetén. Az ébresztési mozdulat funkció és az óra folyamatos megjelenítése funkció is automatikusan kikapcsol.
- **Jó éjszakát mód:** aktiválja a jó éjszakát módot az alváshoz. A bejövő hívások némítva lesznek, és a képernyő sem kapcsol be bejövő hívás esetén. Beállításával minden értesítés el lesz némítva a riasztások kivételével, és a képernyő nem kapcsol be értesítések érkezésekor. Az ébresztési mozdulat funkció és az óra folyamatos megjelenítése funkció is automatikusan kikapcsol.
- **Napi tájékoztató:** beállításával a Galaxy Watch Active2 elküldi a napi információkat felkelés után és lefekvés előtt vagy naponta kétszer a kívánt időben.
- **Gyorsbeállítás szerkesztése:** szerkessze a Galaxy Watch Active2 gyors paneljét.
- **Képernyőfelvétel:** simítson jobbra a képernyőn, miközben lenyomva a Kezdőlap gombot a képernyő rögzítéséhez.

## Kapcsolatok

### Bluetooth

Csatlakozhat mobilkészülékhez Bluetooth révén. Csatlakoztathat Bluetooth-fülhallgatót is a Galaxy Watch Active2-höz, és hallgathat zenét.



- A Samsung nem vállal felelősséget a Bluetooth szolgáltatással küldött vagy fogadott adatok elvesztéséből, elfogásából vagy a velük való visszaélésből fakadó károkért.
- Mindig ellenőrizze, hogy megbízható és megfelelően védett eszközökkel oszt-e meg, és ilyenektől fogad-e adatokat. Ha akadályok vannak a készülékek között a működési távolság csökkenhet.
- Egyes eszközök, főleg a Bluetooth SIG által nem tesztelt vagy nem jóváhagyott eszközök lehet, hogy nem kompatibilisek a készülékkel.
- Ne használja a Bluetooth funkciót illegális célokra (például fájlok illegális másolására, vagy kommunikációs csatornák illegális figyelésére kereskedelmi célokból).

A Samsung nem vállal felelősséget a Bluetooth funkció illegális használatából adódó következményekért.

A Beállítások képernyőn érintse meg a **Kapcsolatok** → **Bluetooth** lehetőséget.

- **Bluetooth:** a Bluetooth funkció be- és kikapcsolása.
- **Bluetooth-hang:** Bluetooth-fülhallgató keresése és csatlakozása a Galaxy Watch Active2-höz.

### Mobilhálózatok

A hálózatok beállításainak testreszabása.

A Beállítások képernyőn érintse meg a **Kapcsolatok** → **Mobilhálózatok** lehetőséget.



A **Mobilhálózatok** nincsenek megjelenítve a Bluetooth modell esetében.



- **Mobilhálózatok:**

- **Auto be-ki:** beállíthatja, hogy a Galaxy Watch Active2 és a mobilkészülék Bluetooth révén történő kapcsolódásának állapotától függően a Galaxy Watch Active2 automatikusan csatlakozzon fel a mobilhálózatra, illetve csatlakozzon le onnan.



- Ha a Galaxy Watch Active2 csatlakoztatva van a mobilkészülékhez Bluetooth révén, a Galaxy Watch Active2 mobilhálózata kikapcsol az akkumulátor kímélése érdekében. Ezután a Galaxy Watch Active2 nem fogadja a Galaxy Watch Active2 saját telefonszámára érkező üzeneteket és hívásokat.
- Ha nem érzékelhető Bluetooth-kapcsolat, a Galaxy Watch Active2 mobilhálózata automatikusan bekapcsol. Ezután fogadhatja a Galaxy Watch Active2 saját telefonszámára érkező üzeneteket és hívásokat.
- **Auto be-ki** nem jelenik meg, ha mobilkészülékhez való csatlakoztatás nélkül használja a Galaxy Watch Active2-t.

- **Mindig bekapcs.:** beállításával a Galaxy Watch Active2 csatlakozik a mobilhálózathoz. Amikor ez a funkció engedélyezve van, a Galaxy Watch Active2 és a mobilkészülék telefonszámán is fogadhat bejövő hívásokat és üzeneteket.



Ha engedélyezi a **Mindig bekapcs.** opciót, a Galaxy Watch Active2 akkumulátorfogyasztása megnőhet.

- **Mindig kikapcs.:** beállításával a Galaxy Watch Active2 nem csatlakozik a mobilhálózathoz. Amikor ez a funkció engedélyezve van, nem fogadhat bejövő hívásokat és üzeneteket a Galaxy Watch Active2 telefonszámán. Ha a Galaxy Watch Active2 csatlakoztatva van a mobilkészülékhez Bluetooth révén, fogadhat bejövő hívásokat és üzeneteket a mobilkészüléke telefonszámáról.

- **Mobil int.k.:** beállításával a Galaxy Watch Active2 bármely mobilhálózat adatkapcsolatát használja.
- **Adatroaming:** beállításával roaming során a Galaxy Watch Active2 használja az adatkapcsolatokat.
- **Hálózati mód:** válassza ki, milyen típusú hálózathoz csatlakozzon az LTE és a 3G közül.
- **Mobilszolgáltatók:** elérhető hálózatok keresése és hálózat kézi regisztrálása.
- **Hozzáférési pontok neve:** a hozzáférési pontok (APN-ek) nevének megadása.

## Wi-Fi

Aktiválhatja a Wi-Fi funkciót Wi-Fi hálózathoz való kapcsolódás céljából.

Ez a funkció akkor érhető el, ha a Galaxy Watch Active2 nincs csatlakoztatva a mobilkészülékhez Bluetooth révén.

**1** A Beállítások képernyőn érintse meg a **Kapcsolatok** → **Wi-Fi** lehetőséget.

**2** Érintse meg a **Wi-Fi** lehetőséget és válassza az **Automatikus** vagy a **Mindig bekapcsolva** lehetőséget a Wi-Fi hálózatra való csatlakozáshoz.

Ha az **Automatikus** elemet választja, a Wi-Fi hálózat automatikusan lekapcsolódik, amikor a Galaxy Watch Active2 Bluetooth-kapcsolaton keresztül csatlakozik a mobilkészülékhez. Ha a **Mindig kikapcsolva** elemet választja, miután a mobilkészülékhez csatlakoztatta, a Galaxy Watch Active2-t Wi-Fi hálózat helyett Bluetooth útján használhatja.



- Ha a **Mindig bekapcsolva** opciót választja, az akkumulátor a szokottnál gyorsabban merül.
- **Automatikus:** nem jelenik meg, és nem csatlakozhat automatikusan Wi-Fi hálózathoz, ha a Galaxy Watch Active2-t mobilkészülékhez való csatlakozás nélkül használja.

**3** Érintse meg a **Wi-Fi-hálózatok** lehetőséget és válasszon hálózatot a Wi-Fi hálózatok listájáról. A jelszót igénylő hálózatok lakatikkal jelennek meg.

**4** Érintse meg a **Kapcsolódás** lehetőséget.



- Ha a Galaxy Watch Active2 egyszer már csatlakozott egy Wi-Fi hálózathoz, a Galaxy Watch Active2 attól kezdve minden alkalommal jelszó kérése nélkül is újra csatlakozni fog ahhoz a hálózathoz, ha a hálózat elérhető. Ha nem szeretné, hogy a Galaxy Watch Active2 automatikusan csatlakozzon a hálózathoz, válassza ki a hálózatok listájáról, és érintse meg az **Elfelejtés** elemet.
- Ha nem sikerül megfelelően csatlakozni egy Wi-Fi-hálózathoz, indítsa újra a készülék Wi-Fi funkcióját vagy a vezeték nélküli routert.

## NFC

Az alábbi NFC funkciók állnak rendelkezésre.

A Beállítások képernyőn érintse meg a **Kapcsolatok** → **NFC** lehetőséget.



A Galaxy Watch Active2 tartalmaz egy beépített NFC antennát. Az NFC antenna sérülésének elkerülése érdekében kezelje körültekintően a Galaxy Watch Active2-t.



Ez a funkció nem minden országban és nem minden szolgáltatónál érhető el.

### Fizetések lebonyolítása az NFC funkcióval

Mielőtt az NFC funkciót vásárlásra használhatná, regisztrálnia kell a mobil fizetési szolgáltatásra. A regisztrációra vagy a szolgáltatásra vonatkozó további információkért vegye fel a kapcsolatot szolgáltatójával.

- 1 A Beállítások képernyőn érintse meg a **Kapcsolatok** → **NFC** elemet, és a bekapcsoláshoz érintse meg a kapcsolót.
- 2 Érintse a Galaxy Watch Active2-ot az NFC-kártyaolvasóhoz.

Az alapértelmezett fizetési alkalmazás beállításához nyissa meg a Beállítások képernyőt, és érintse meg a **Kapcsolatok** → **NFC** → **Érintéses fiz.** lehetőséget, majd válasszon alkalmazást.



Előfordulhat, hogy a fizetési szolgáltatási lista nem tartalmaz minden elérhető alkalmazást.

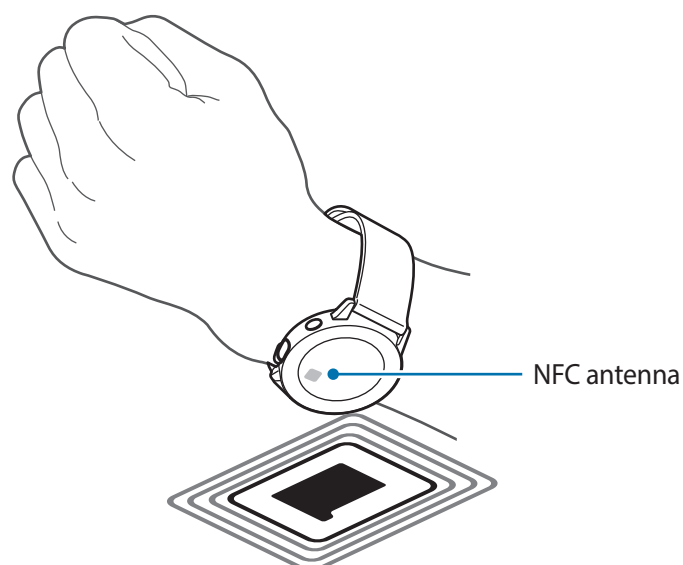

## Jelzések

Beállíthatja, hogy a Galaxy Watch Active2 rezegjen, amikor lecsatlakozik a mobilkészülékről.

A Beállítások képernyőn érintse meg a **Kapcsolatok** lehetőséget, majd az aktiváláshoz érintse meg a **Jelzések** kapcsolót.



**Jelzések** nem jelennek meg, ha mobilkészülékhez való csatlakoztatás nélkül használja a Galaxy Watch Active2-t.

## Repülő üzemmód

A készülék összes vezeték nélküli szolgáltatásának kikapcsolása. Csak a hálózatot nem igénylő szolgáltatásokat használhatja.

A Beállítások képernyőn érintse meg a **Kapcsolatok** → **Repülő üzemmód** lehetőséget, majd a bekapcsoláshoz érintse meg a kapcsolót.



Kövesse a légitársaság által előírt szabályokat és a légi személyzet utasításait. Amennyiben a készülék használata engedélyezett, mindig repülő üzemmódban használja.

## Adathasználat

Nyomon követheti az adatforgalom mennyiségét és testre szabhatja a korlátozási beállításokat.

A Beállítások képernyőn érintse meg a **Kapcsolatok** → **Adathasználat** lehetőséget.



**Adathasználat** nincs megjelenítve a Bluetooth modell esetében.

- **Mobil int.k.:** beállításával a Galaxy Watch Active2 bármely mobilhálózat adatkapcsolatát használja.
- **Adatkorlát:** a mobil adathasználat korlátjának beállítása.
- **Adathaszn. cikl.:** a használati periódusok közti adathasználat megfigyelésére adatvisszaállítási ciklus állítható be.
- **Kezdő dátum:** az adathasználati ciklus kezdő időpontjának beállítása.
- **Haszn. adatai:** az aktuális adathasználati ciklus teljes adathasználatának megtekintése.

## Hely

Beállíthatja a Galaxy Watch Active2-n, hogy az alkalmazások hozzáférjenek az Ön jelenlegi tartózkodási helyének adataihoz.

A Beállítások képernyőn érintse meg a **Kapcsolatok** → **Hely** lehetőséget.

Érintse meg a bekapcsoláshoz a kapcsolót, és válassza ki helyadatai gyűjtésének módját.

## Alkalmazások

### Elrendezés

Kiválaszthatja az Alkalmazások képernyő elrendezését.

A Beállítások képernyőn érintse meg az **Alkalmazások** → **Elrendezés** elemet.

- **Forgó nézet:** az alkalmazások körkörös alakzatban való elhelyezése.
- **Listanézet:** az alkalmazások listában való megjelenítése.

### Alkalmazás sorrend

Kiválaszthatja az alkalmazások elrendezését az Alkalmazások képernyőn.

A Beállítások képernyőn érintse meg az **Alkalmazások** → **Alk.sorrend** lehetőséget.

- **Legutóbbiak elöl:** beállításával a legutóbb használt alkalmazások jelennek meg először.
- **Egyéni:** rendezheti az alkalmazásokat preferenciái szerint.

### Auto kiválasztás

Beállíthatja, hogy egy alkalmazás automatikusan elinduljon, ha fókuszba kerül, anélkül, hogy meg kellene érintenie az alkalmazást.

A Beállítások képernyőn érintse meg az **Alkalmazások** → **Auto kiválasztás** lehetőséget, majd a bekapcsoláshoz érintse meg a kapcsolót.

### Engedélyek

Egyes alkalmazások számára ahhoz, hogy megfelelően működjenek, engedélyt kell adni információk elérésére vagy használatára a Galaxy Watch Active2-n. Nézze meg minden alkalmazásra az alkalmazás engedélyeinek beállításait, és változtassa meg a beállításokat.

A Beállítások képernyőn érintse meg az **Alkalmazások** → **Engedélyek** lehetőséget.

## Üzenetek

Módosíthatja az üzenet funkció beállításait.

A Beállítások képernyőn érintse meg az **Alkalmazások** → **Üzenetek** lehetőséget.



- **Üzenetek** nem jelennek meg, ha anélkül használja a Bluetooth-modellt, hogy mobilkészülékhez csatlakoztatná.
- Egyes opciók nem jelennek meg a Bluetooth-modellen.
- **Küldés hangként:** állítsa be, hogy a Galaxy Watch Active2 hangüzenetet küldjön audiofájlként.
- **Blokkolt számok és üzenetek:** nézze meg a letiltott számokat és az azokról érkezett üzeneteket.

## Biztonság

### Lezárás

Módosíthatja a Galaxy Watch Active2 biztonsági beállításait. Amikor ezt a funkciót használja, a Galaxy Watch Active2 automatikusan lezárhat, ha nem mozog egy ideig.

A Beállítások képernyőn érintse meg a **Biztonság** → **Lezárás** lehetőséget.

- **Típus:** a Galaxy Watch Active2 lezárási módjának kiválasztása.
- **Súgó:** a Galaxy Watch Active2 lezárásával kapcsolatos információk megtekintése.

## Fiók (Fiók és biztonsági mentés)

A Galaxy Watch Active2 különféle szolgáltatásait akkor használhatja, miután regisztrálta a Samsung fiókját a csatlakoztatott mobilkészülékén. Ellenőrizze a csatlakoztatott mobilkészülékén lévő Samsung fiókot, és állítsa be a testreszabási szolgáltatás funkciót. Szintén elmentheti az adatokat a Galaxy Watch Active2-jéről a Samsung Cloudra vagy visszaállíthatja a Galaxy Watch Active2 elmentett adatait a Samsung Cloudról a Galaxy Watch Active2-re.

A Beállítások képernyőn érintse meg a **Fiók** vagy **Fiók és biztonsági mentés** elemet.

- **Samsung account:** adja meg a Samsung fiókját bejelentkezéshez vagy ellenőrizze a telefonján már regisztrált Samsung fiókot.



Mikor mobilkészülékre való csatlakozás nélkül használja Galaxy Watch Active2-jét, megadhatja azon a Samsung fiókját.

- **Mentés és visszaállítás:** mentse el a Galaxy Watch Active2-n lévő adatait Samsung Cloudra, vagy állítson vissza adatokat a Galaxy Watch Active2-re.



- **Mentés és visszaállítás** megjelenik, ha mobilkészülékhez való csatlakoztatás nélkül használja a Galaxy Watch Active2-t.

- Ha mobilkészülékhez csatlakoztatva használja a Galaxy Watch Active2-t, mentse és állítsa vissza az adatait a mobilkészülékén, ugyanazt a Samsung fiókot használva, mint a mobilkészülék. További információkért lásd: [A Galaxy Watch Active2 adatainak kezelése](#).

- **Testreszabási szolgáltatás:** beállításával a Galaxy Watch Active2 a megfelelő funkciót nyújtja a helyszíntől és a helyzettől függően, miután elemezte az életviteli szokásait.



- **Testreszabási szolgáltatás** nem jelenik meg, ha mobilkészülékhez való csatlakoztatás nélkül használja a Galaxy Watch Active2-t.

- Ez a funkció akkor érhető el, miután csatlakoztatta a Galaxy Watch Active2-t egy mobilkészülékhez, amely támogatja a testreszabási szolgáltatási platform 2.2 vagy későbbi verzióját. Miután megállapodást köt a testreszabási szolgáltatás használatáról, indítsa el a mobilkészülékén a **Beállítások** alkalmazást, érintse meg a **Fiókok és biztonsági mentés** → **Fiókok** → **Samsung account** → **Adatvédelem** → **Testreszabási szolgáltatás** elemet, majd érintse meg a **Testreszabási szolgáltatás** kapcsolót a bekapcsoláshoz.

## Kisegítő lehetőségek

Konfiguráljon különféle beállításokat, hogy javítsa a Galaxy Watch Active2-höz való hozzáférést.

A Beállítások képernyőn érintse meg a **Kiseg. lehets.** opciót.

- **Képernyőolvasó:** bekapcsolja a Voice Assistant alkalmazást, amely hangos visszajelzést ad. A funkció használatának megtanulásához szükséges súgóinformáció megtekintéséhez érintse meg a **Tankönyv** elemet.
- **Láthatóság fokozása:** testreszabhatja a beállításokat a látásukban korlátozottak felhasználói élményének javítása érdekében.
- **Segítség hallássérülteknek:** testreszabhatja a beállításokat a halláskárosodásban szenvedő felhasználók hozzáféréseinek javítása érdekében.
- **Speciális beállítások:** konfigurálhatja a beállításokat a Közvetlen hozzáférési és értesítési funkciókhoz.

## Általános

### Bemenet

Módosíthatja a szövegbevitel beállításait.

A Beállítások képernyőn érintse meg az **Általános** → **Bemenet** lehetőséget.

- **Alapértelmezett billentyűzet:** az alapértelmezett billentyűzet megtekintése a karakterek beírásához.
- **Billentyűzet beállításai:** a Samsung billentyűzet beállításainak konfigurálása.

### Szövegfelolvasó

Módosíthatja a szövegfelolvasó funkciókat, például nyelvet, sebességet és egyéb elemeket.

A Beállítások képernyőn érintse meg az **Általános** → **Szövegfelolvasó** lehetőséget.

- **Nyelv:** a használni kívánt nyelv kiválasztása.
- **Beszéd sebessége:** az olvasási sebesség beállítása.
- **Értesítések felolvasása:** a Galaxy Watch Active2 beállítása, hogy a Galaxy Watch Active2-n fogadott értesítéseket felolvassa. A hangot azonban csak a csatlakoztatott Bluetooth fülhallgatón keresztül hallhatja.
- **Frissítések keresése:** a támogatott audio nyelvek frissítése.



## Dátum és idő

Beállíthatja manuálisan a dátumot és az időt.

A Beállítások képernyőn érintse meg az **Általános** → **Dátum és idő** lehetőséget.



A **Dátum és idő** elem csak akkor érhető el, ha mobilkészülékhez való csatlakozás nélkül használja a Galaxy Watch Active2-t.

- **Automatikus:** beállításával a hálózat vagy GPS által adott időzónát alkalmazza, amikor egy másik időzónába utazik.
- **Dátum beáll.:** a dátum kézi beállítása.
- **Idő beállítása:** az idő kézi beállítása.
- **Időzóna kivál.:** az időzóna kézi kiválasztása.
- **24 órás formátum:** az idő megjelenítése 24 órás formátumban.

## Nyelv

Válassza ki a Galaxy Watch Active2-n használni kívánt nyelvet.

A Beállítások képernyőn érintse meg az **Általános** → **Nyelv** lehetőséget.



A **Nyelv** elem csak akkor érhető el, ha mobilkészülékhez való csatlakozás nélkül használja a Galaxy Watch Active2-t.

## Visszaállítás

Minden adat törlése a Galaxy Watch Active2-ről.

A Beállítások képernyőn érintse meg az **Általános** → **Visszaállítás** lehetőséget.

## Óra szoftverének frissítése

Frissítse a Galaxy Watch Active2-t a legújabb szoftververzióra.

A Beállítások képernyőn érintse meg az **Általános** → **Óra szoftverének frissítése** lehetőséget.



A **Óra szoftverének frissítése** opciók csak akkor érhetők el, ha mobilkészülékhez való csatlakozás nélkül használja a Galaxy Watch Active2-t.

## Akkumulátor

Válassza ki a Galaxy Watch Active2 akkumulátor-üzemmódját. Bizonyos akkumulátor-üzemmódok használata lehetővé teszi, hogy csökkentse az akkumulátor fogyasztását, és sokkal tovább használja a Galaxy Watch Active2-t.

A Beállítások képernyőn érintse meg az **Akkumulátor** lehetőséget.

- **Normál:** válassza a Galaxy Watch Active2 normál használatakor. A Galaxy Watch Active2 összes funkcióját használhatja.
- **Energiatakarékosság:** ezt az üzemmódot az energiatakarékos üzemmód bekapcsolásakor válassza. A képernyőn megjelenő színeket szürkeárnyalatként jeleníti meg és bizonyos funkciók korlátozottak az akkumulátorfogyasztás csökkentése érdekében. További információkért lásd: [Energiatakarékos mód](#).
- **Csak óra:** csak az óra jelenik meg a képernyőn és minden más funkció kikapcsolásra kerül az akkumulátorfogyasztás csökkentése érdekében. Nyomja meg a Kezdőlap gombot az óra megtekintéséhez. Tartsa hosszan lenyomva a Kezdőlap gombot három másodpercig a Csak óra mód kikapcsolásához.

## Akku.haszn. opt.

Az akkumulátor használati idejének meghosszabbítása érdekében zárja be a háttérben futó alkalmazásokat, és változtassa meg azokat a beállításokat, amelyeknek nagy hatása van az akkumulátor fogyasztására.

A Beállítások képernyőn érintse meg az **Akkumulátor** → **Akku.haszn. opt.** lehetőséget.

## Óra névjegye

A Galaxy Watch Active2 adatainak megtekintésére szolgál.

A Beállítások képernyőn érintse meg az **Óra névjegye** lehetőséget.

- **Eszköz:** megtekintheti a Galaxy Watch Active2 adatait, mint például a Wi-Fi MAC címét, a Bluetooth címet és a sorozatszámot.
- **Jogi info.:** tekintse meg a készülékkel kapcsolatos jogi információkat, például a nyílt forráskódú licencet. Beállíthatja, hogy a Galaxy Watch Active2 automatikusan elküldi a Samsungnak a diagnosztikai és a használati adatokat.
- **Szoftver:** megtekintheti a Galaxy Watch Active2 szoftververzióját és biztonsági állapotát.
- **Akkumulátor:** megtekintheti a Galaxy Watch Active2 akkumulátor információit.

## Kapcsolódás új telefonhoz

Csatlakoztassa a Galaxy Watch Active2-t új mobilkészülékhez. Másik mobilkészülékhez csatlakoztathatja a Galaxy Watch Active2-t alaphelyzetbe állítás után, mellyel adatokat törölt a médiafájlok és a személyes adatok kivételével.

A Beállítások képernyőn érintse meg a **Kapcsolódás új telefonhoz** lehetőséget.





**Kapcsolódás új telefonhoz** opció csak akkor érhető el, amikor a Galaxy Watch Active2 mobilkészülékhez csatlakozik.

## Kapcsolódás a telefonhoz

Mobilkészülékhez csatlakozhat, ha a Galaxy Watch Active2-t önállóan használja. Kiválaszthatja, hogy a Galaxy Watch Active2 mobilkészülékre elmentett adatait a rendszer visszaállítsa vagy sem.

A Beállítások képernyőn érintse meg a **Kapcsolódás a telefonhoz** lehetőséget.

-  : csatlakoztassa a Galaxy Watch Active2-t egy mobilkészülékhez, és szinkronizálja a Galaxy Watch Active2-re mentett egészségügyi adatait, beállításait és névjegyadatait.
-  : csatlakoztassa a Galaxy Watch Active2-t egy mobilkészülékhez, miután alaphelyzetbe állított minden a Galaxy Watch Active2-re mentett adatot.



**Kapcsolódás a telefonhoz** opció csak akkor érhető el, ha mobilkészülékhez való csatlakozás nélkül használja a Galaxy Watch Active2-t.

# Galaxy Wearable alkalmazás

## Bevezető

A Galaxy Watch Active2 és a mobilkészülék csatlakoztatásához telepítenie kell a mobilkészülékére a Galaxy Wearable alkalmazást. Ellenőrizheti a Galaxy Watch Active2 állapotát, és letöltheti az ajánlott óraszámokat és alkalmazásokat. Emellett testreszabhatja a Galaxy Watch Active2 különböző alkalmazásait, mint például az értesítési beállításokat.

Indítsa el mobilkészülékén a **Galaxy Wearable** alkalmazást.



Bizonyos funkciók nem érhetők el a csatlakoztatott mobilkészülék típusától függően.

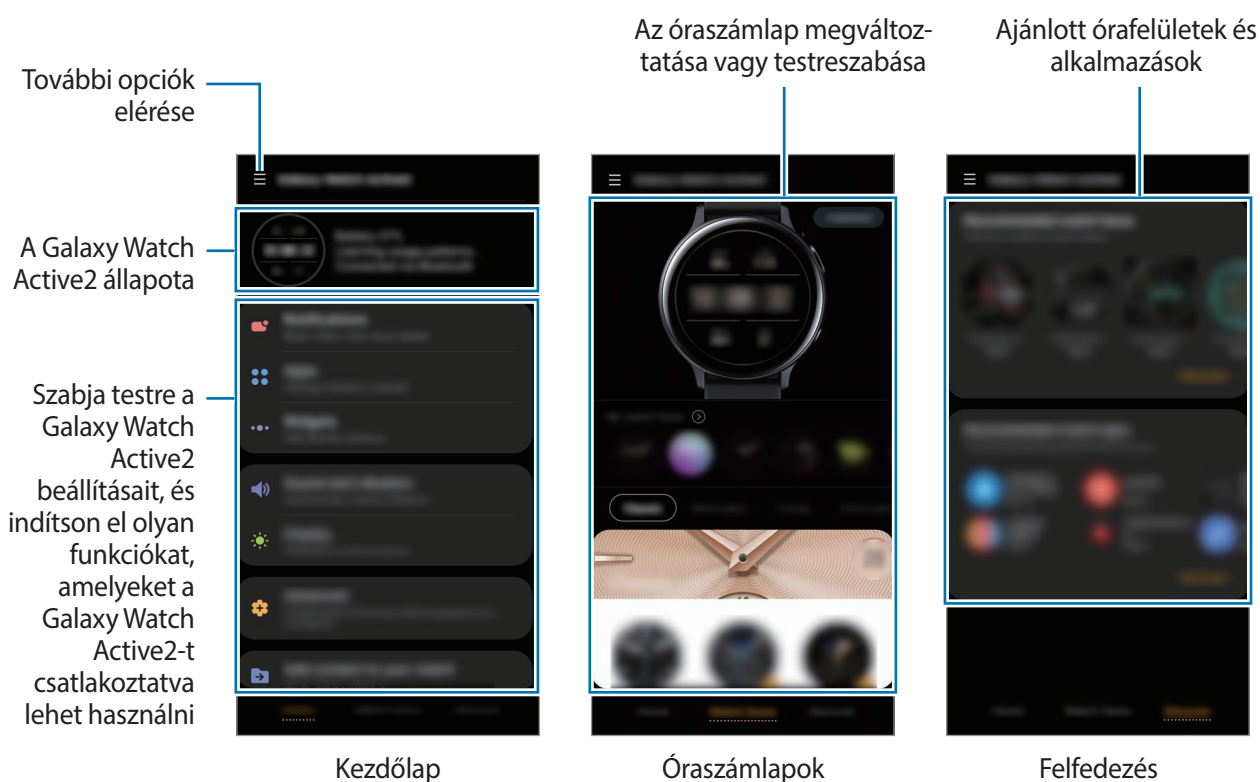

Érintse meg a  ikont az alábbi opciók használatához:

- **Új eszköz hozzáadása:** a készülék lecsatlakoztatása az aktuálisan csatlakoztatott mobilkészülékről és egy új készülék csatlakoztatása. Válassza ki a készülékét a képernyőn, vagy ha nem találja a készülékét, érintse meg **Az enyém nincs itt** lehetőséget, majd kövesse a képernyőn megjelenő utasításokat az új készülékhez való csatlakozáshoz.
- **Leválasztás:** a Galaxy Watch Active2 lecsatlakoztatása az aktuálisan csatlakoztatott mobilkészülékről.
- **Auto. váltás:** a Galaxy Watch Active2 továbbra is automatikusan csatlakozni fog a mobilkészülékéhez, ha a csuklóján viseli.



**Auto. váltás** csak akkor jelenik meg, ha kettőnél több olyan készülék van párosítva a mobilkészülékéhez, amely támogatja az automatikus kapcsolási funkciót.

- **Eszközök kezelése:** kezelheti a mobilkészülékére csatlakoztatott eszközöket. Egy készülék lecsatlakoztatásához válassza ki a készüléket és érintse meg az **Eltávolítás** elemet.



A **Eszközök kezelése** csak akkor jelenik meg, ha kettőnél több készülék van párosítva a mobilkészülékéhez.

- **Alkalmazások értesítései:** változtassa meg a mobilkészüléken a különféle Galaxy Wearable alkalmazások értesítési beállításait.
- **Kapcsolat:** a **Samsung Members** támogatási szolgáltatásokat nyújt az ügyfelek részére, például segít diagnosztizálni a készülék problémáit, és használatával a felhasználók kérdéseket és hibabejelentéseket küldhetnek. Emellett információkat oszthat meg másokkal a Galaxy-felhasználók közösségében, és megtekintheti a legutóbbi Galaxyhíreket és tippet. A **Samsung Members** segíthet megoldani a készülék használata során felmerülő problémát.



A **Kapcsolat** előfordulhat, hogy a **Samsung Members** alkalmazást nem támogató régiótól, szolgáltatótól vagy modelltől függően nem elérhető.

- **A Galaxy Wearable névjegye:** megtekintheti a Galaxy Wearable alkalmazás verzióadatait.

## Kezdőlap

### Bevezető

Tekintse meg a Galaxy Watch Active2 állapotát, és szabja testre a Galaxy Watch Active2 beállításait. Indíthatja is a használható alkalmazásokat a Galaxy Watch Active2-höz való csatlakozással.

Indítsa el mobilkészülékén a **Galaxy Wearable** alkalmazást, és érintse meg a **Kezdőlap** lehetőséget.

### Értesítések

Módosíthatja az értesítési funkciók beállításait. Legyen mindig naprakész a különböző eseményekkel, például a mobilkészülékre érkezett új üzeneteivel kapcsolatban.

Indítsa el a mobilkészülékén a **Galaxy Wearable** alkalmazást, érintse meg a **Kezdőlap** → **Értesítések** lehetőséget, a bekapcsoláshoz érintse meg a kapcsolót, majd kapcsolja be az elemeket.

- **Értesítést megjelenítő alk.ok:** válassza ki, hogy a mobilkészülék mely alkalmazásai küldjenek értesítéseket a Galaxy Watch Active2-re.
- **Mutatás csak viseléskor:** beállítása esetén a Galaxy Watch Active2 csak akkor jelenít meg értesítéseket, miközben viseli.
- **Mutatás a telefon használatakor:** beállítása esetén a Galaxy Watch Active2 megjelenít értesítéseket, miközben a mobiltelefont használja.
- **Speciális értesítési beállítások:** beállíthatja a további értesítésekkel kapcsolatos funkciókat.

## Alkalmazások

Szabja testre a Galaxy Watch Active2 Alkalmazások képernyőjét. Megváltoztathatja az automatikusan induló alkalmazások beállításait is.

Indítsa el mobilkészülékén a **Galaxy Wearable** alkalmazást, és érintse meg a **Kezdőlap** → **Alkalmazások** lehetőséget.

### Alkalmazások elrendezése

- 1 Érintse meg az **Alk.sorrend** → **Egyéni** elemet.
- 2 Érintse meg az **Átrendezés** elemet és simítson jobbra vagy balra a kijelzőn a szerkesztéshez.
- 3 Érintsen meg hosszan egy alkalmazást, húzza a kívánt helyére, majd érintse meg a **Mentés** elemet.

Ha kiválasztja a **Alk.sorrend** → **Legutóbbiak elől** elemet, a Galaxy Watch Active2 Alkalmazások képernyője a legutóbb használt alkalmazások sorrendjében lesz rendezve.

### Automatikusan induló alkalmazás

Beállíthatja, hogy egy alkalmazás automatikusan elinduljon a Galaxy Watch Active2-n, ha fókuszba kerül, anélkül, hogy meg kellene érintenie az alkalmazást.

Érintse meg az **Aut. alk.indít.** kapcsolót az aktiváláshoz.

### Alkalmazások eltávolítása

Érintse meg az **Alkalmazások kezelése** elemet, majd a  ikont, válassza ki a Galaxy Watch Active2-ről törölni kívánt alkalmazást, végül érintse meg az **Eltávolítás** elemet.

### Alkalmazások elrejtése

Rejtsen el egy alkalmazást, hogy ne jelenjen meg a Galaxy Watch Active2 Alkalmazások képernyőjén.

Érintse meg az **Alkalmazások kezelése** elemet, érintse meg az elrejtteni kívánt alkalmazások melletti  ikont, és érintse meg a **Mentés** elemet.

Az alkalmazás megjelenik az **Elrejtett alkalmazások** alatt, és nem jelenik meg a Galaxy Watch Active2 Alkalmazások képernyőjén.

## Alkalmazások felfedése

Érintse meg az **Alkalmazások kezelése** elemet, érintse meg a felfedni kívánt alkalmazások melletti **+** ikont, és érintse meg a **Mentés** elemet.

Az alkalmazás eltűnik a **Elrejtett alkalmazások** alól, és megjelenik a Galaxy Watch Active2 utolsó Alkalmazások képernyőjén.

## Alkalmazások testreszabása

Érintse meg az alkalmazás  ikonját, hogy testreszabja az alkalmazáshoz kapcsolódó alapbeállításokat.

## Widgetek

Szabja testre a Galaxy Watch Active2 widgeteit. Át is rendezheti a widgeteket.

Indítsa el mobilkészülékén a **Galaxy Wearable** alkalmazást, és érintse meg a **Kezdőlap** → **Widgetek** lehetőséget.

## Widgetek hozzáadása vagy eltávolítása

Érintse meg a widget **—** ikonját az eltávolításhoz vagy a widget **+** ikonját a hozzáadáshoz, és érintse meg a **MENTÉS** lehetőséget.

A widget hozzáadásra kerül a Galaxy Watch Active2-höz vagy eltávolításra kerül onnan.

## Widgetek átrendezése

Érintse meg a widget melletti  ikont, húzza más helyre, majd érintse meg a **MENTÉS** elemet.

A widget sorrendje a Galaxy Watch Active2-n megváltozik.

## Hang és rezgés

Módosítsa a Galaxy Watch Active2 hang és rezgés beállításait.

Indítsa el mobilkészülékén a **Galaxy Wearable** alkalmazást, és érintse meg a **Kezdőlap** → **Hang és rezgés** elemet.

- **Hangmód:** állítsa be a Galaxy Watch Active2-t a hangos, a csendes vagy a rezgés mód használatára.
- **Hang és rezgés:** a Galaxy Watch Active2 beállítása a bejövő hívások és értesítések esetén rezgésre és csengőhang lejátszására.



- **Hangerő:** beállíthatja a Galaxy Watch Active2 hangerejét kívánsága szerint.



Ha be van kapcsolva a Voice Assistant funkció, beállíthatja a hozzáférési hangerőt is.

- **Rezgés erőssége:** a rezgő értesítés erősségének beállítása.
- **Hosszú rezgés:** a Galaxy Watch Active2 beállítása a bejövő hívások és értesítések esetén hosszabb rezgésre.
- **Csengőhang:** csengőhang változtatása.
- **Csengőhang rezgésmintája:** rezgési minta választása bejövő hívásokhoz.
- **Értesítési hang:** az értesítési hang módosítása.
- **Értesítő rezgés:** rezgési minta választása értesítésekhez.
- **Érin. hangok:** beállításával a Galaxy Watch Active2 hangot ad ki, amikor alkalmazást vagy opciót választ ki az érintőképernyőn.

## Megjelenítés

Módosítsa a Galaxy Watch Active2 kijelzési beállításait és az Alkalmazások képernyőt.

Indítsa el mobilkészülékén a **Galaxy Wearable** alkalmazást, és érintse meg a **Kezdőlap** → **Megjelenítés** lehetőséget.

- **Fényerő:** állítsa be a kijelző fényerejét.
- **Automatikus kis fényerő:** beállíthatja, hogy a Galaxy Watch Active2 automatikusan szabályozza a fényerőt a környezet fényviszonyai alapján.
- **Képernyő időkorlátja:** beállíthatja az idő hosszát, mennyit várjon a Galaxy Watch Active2 kijelző háttérvilágításának kikapcsolása előtt.
- **Ut. alk. mutat.:** válassza ki az idő hosszát, amíg megjeleníti a legutóbb használt alkalmazást, ha a képernyő kikapcsolás után újra bekapcsol.
- **Háttér stílusa:** a háttérkép módosítása.

## Haladó

Aktiválja a Galaxy Watch Active2 speciális funkcióit, és módosítsa a vezérlési beállításokat.

Indítsa el mobilkészülékén a **Galaxy Wearable** alkalmazást, és érintse meg a **Kezdőlap** → **Haladó** lehetőséget.

- **Kezdőlap gomb megnyomása kétszer:** kiválaszthatja milyen alkalmazást vagy funkciót indítson el a Galaxy Watch Active2 Kezdőlap gombjának kétszeri megnyomására.
- **Keret megérintése:** beállíthatja, hogy a Galaxy Watch Active2 képernyője az órakeret simításával is irányítható legyen.
- **Ébresztési mozdulat:** beállításával a Galaxy Watch Active2 képernyője bekapcsol, amikor felemeli azt a csuklóját, amelyen a Galaxy Watch Active2-t hordja.
- **Ébresztés érintéssel:** beállítása esetén a képernyő megérintésekor bekapcsol a Galaxy Watch Active2 képernyője.
- **Víz alatti mód:** a vízájárás mód bekapcsolása vízben való használat előtt. Az érintőképernyő, az ébresztési mozdulat funkció és az óra folyamatos megjelenítése funkció kikapcsol.
- **Magas érzékenység:** beállítása lehetővé teszi a Galaxy Watch Active2 érintőképernyőjének kesztyűs kézzel való használatát.
- **Ne zavarjanak:** a Ne zavarjanak mód bekapcsolása. A bejövő hívások némítva lesznek, és a képernyő sem kapcsol be bejövő hívás esetén. Beállításával minden értesítés el lesz némítva a riasztások kivételével, és a képernyő nem kapcsol be értesítések érkezésekor.
- **Mozi üzemmód:** aktiválja a mozi módot filmek nézéséhez. A bejövő hívások némítva lesznek, és a képernyő sem kapcsol be bejövő hívás esetén. Minden értesítés is el lesz némítva, ideértve a riasztásokat, és a képernyő nem kapcsol be értesítések fogadásakor vagy riasztás esetén. Az ébresztési mozdulat funkció és az óra folyamatos megjelenítése funkció is automatikusan kikapcsol.
- **Jó éjszakát mód:** alváshoz aktiválja a jó éjszakát módot. A bejövő hívások némítva lesznek, és a képernyő sem kapcsol be bejövő hívás esetén. Beállításával minden értesítés el lesz némítva a riasztások kivételével, és a képernyő nem kapcsol be értesítések érkezésekor. Az ébresztési mozdulat funkció és az óra folyamatos megjelenítése funkció is automatikusan kikapcsol.
- **Gyorsbeállítás szerkesztése:** szerkessze a Galaxy Watch Active2 gyors paneljét.
- **Képernyőfelvétel:** simítson jobbra a képernyőn, miközben lenyomva a Kezdőlap gombot a képernyő rögzítéséhez.

## Tartalom hozzáadása az órához

Elmentett hang- vagy képfájlokat mobilkészülékéről átviheti a Galaxy Watch Active2-re manuálisan vagy automatikusan.

Indítsa el mobilkészülékén a **Galaxy Wearable** alkalmazást, és érintse meg a **Kezdőlap** → **Tartalmak hozzáadása az órához** lehetőséget.

### • Zenék

- **Számok átküldése:** hangfájlok kiválasztása és manuális átküldése a mobilkészülékről a Galaxy Watch Active2-re.
- **Automatik. szinkronizálás:** beállításával a készülék szinkronizálja a legutóbb hozzáadott hangfájlokat a Galaxy Watch Active2-vel, ha az akkumulátor töltöttségi szintje több mint 15%.



Ha a Galaxy Watch Active2-re mentett zenefájlok több mint 1 GB-ot foglalnak el, törli a kedvencnek nem jelölt fájlokat a legrégebben hozzáadott zenefájloktól kezdve.

- **Szinkronizálандó listák:** a Galaxy Watch Active2-vel szinkronizálандó lejátszási lista kiválasztása.



**Szinkronizálандó listák** lehetőség csak akkor érhető el, ha a Samsung Music alkalmazás telepítve van a mobilkészüléken a szolgáltatás pedig az **Automatik. szinkronizálás** funkció bekapcsolásakor aktiválódik.

### • Képek

- **Képek küldése:** képfájlok kiválasztása és manuális átküldése a mobilkészülékről a Galaxy Watch Active2-re.
- **Automatik. szinkronizálás:** beállításával a készülék szinkronizálja a képeket a Galaxy Watch Active2-vel, ha az akkumulátor töltöttségi szintje több mint 15%.
- **Képkorlát:** válassza ki, hány képet lehet küldeni a Galaxy Watch Active2-re egy mobilkészülékről.
- **Szinkronizálандó albumok:** a Galaxy Watch Active2 szinkronizálандó képalbum kiválasztása.

## Segélykérés küldése

Állítsa be a Galaxy Watch Active2-t, hogy a Galaxy Watch Active2 Kezdőlap gombjának háromszori gyors megnyomására segélykérést küldjön az előzőleg regisztrált vészhelyzeti névjegyre. Vagy beállíthatja a segélykérési névjegyek automatikus hívását.

Indítsa el mobilkészülékén a **Galaxy Wearable** alkalmazást, érintse meg a **Kezdőlap** → **Segélykérés küldése** lehetőséget, majd érintse meg a kapcsolót a bekapcsoláshoz. További információkért lásd: [Segélykérő üzenetek](#).

## Óra megkeresése

Ha elveszíti vagy nem tudja hova tette, távolról vezérelheti a Galaxy Watch Active2-t.

Indítsa el mobilkészülékén a **Galaxy Wearable** alkalmazást, és érintse meg a **Kezdőlap** → **Óra megkeresése** lehetőséget.



Először regisztrálja Samsung fiókját a csatlakoztatott mobilkészüléken a funkció használatához.

- **Hely lekerése:** ellenőrizze, hol helyezkedik el a Galaxy Watch Active2.
- **Biztonság beállítása:**
  - **Távoli zárolás:** zárja le távolról a Galaxy Watch Active2-ot a jogosulatlan hozzáférés megelőzése érdekében. Ez a funkció akkor használható, ha a mobilkészülék csatlakoztatva van a Galaxy Watch Active2-höz Bluetooth vagy távoli kapcsolat útján. Amikor a Galaxy Watch Active2 le van zárva, csatlakoztassa mobilkészülékét a Galaxy Watch Active2-höz Bluetooth útján. A zár automatikusan felold.
  - **Óra visszaállítása:** a Galaxy Watch Active2-on tárolt összes személyes adat törlése távolról. A Galaxy Watch Active2 alaphelyzetbe állítását követően az adatok nem állíthatók helyre, és a Watch keresése funkció sem használható.
  - **Újraaktiválási zár:** beállítása esetén a Galaxy Watch Active2 kéri a Samsung fiókja adatait a készülék alaphelyzetbe állítása után. Megakadályozza, hogy mások arra használják a Galaxy Watch Active2-jét, hogy annak elvesztése esetén személyes adatokhoz férjenek hozzá, amik a Galaxy Watch Active2-n vannak elmentve.

## Mobilhálózatok

Használjon különféle más szolgáltatásokat a mobilhálózaton keresztül, miután aktiválta azt a Galaxy Watch Active2-n.

Indítsa el mobilkészülékén a **Galaxy Wearable** alkalmazást, és érintse meg a **Kezdőlap** → **Mobilhálózatok** elemet.



A **Mobilhálózatok** nincsenek megjelenítve a Bluetooth modell esetében.

## Általános

Személyre szabhatja a Galaxy Watch Active2 felolvasó nyelvbeállításait vagy visszaállíthatja a Galaxy Watch Active2-t.

Indítsa el mobilkészülékén a **Galaxy Wearable** alkalmazást, és érintse meg a **Kezdőlap** → **Általános** elemet.

- **Nyelvek:** válassza ki a Galaxy Watch Active2 felolvasó nyelvét és töltsse le.
- **Beszéd sebessége:** beállíthatja a beszédsebességet.
- **Visszaállít:** állítsa vissza gyári állapotára a csatlakoztatott Galaxy Watch Active2-t.

## Kisegítő lehetőségek

Konfiguráljon különféle beállításokat, hogy javítsa a Galaxy Watch Active2-höz való hozzáférést.

Indítsa el mobilkészülékén a **Galaxy Wearable** alkalmazást, és érintse meg a **Kezdőlap** → **Kiseg. lehetségs.** lehetőséget.

- **Képernyőolvasó:** bekapcsolja a Voice Assistant alkalmazást, amely hangos visszajelzést ad. A funkció használatának megtanulásához szükséges súgóinformáció megtekintéséhez érintse meg a **Tankönyv** elemet.
- **Láthatóság fokozása:** testreszabhatja a beállításokat a látásukban korlátozottak felhasználói élményének javítása érdekében.
- **Segítség hallássérülteknek:** testreszabhatja a beállításokat a halláskárosodásban szenvedő felhasználók hozzáféréseinek javítása érdekében.
- **Speciális beállítások:** konfigurálhatja a beállításokat a Közvetlen hozzáférési és értesítési funkciókhoz.

## Fiók és biztonsági mentés

Regisztrálja a Samsung fiókját, és jelentkezzen be, hogy mentse vagy visszaállítsa a Galaxy Watch Active2 adatait a Samsung Cloud segítségével. Távolról is csatlakozhat a Galaxy Watch Active2-höz a Samsung fiókkal.

Indítsa el mobilkészülékén a **Galaxy Wearable** alkalmazást, és érintse meg a **Kezdőlap** → **Fiók és biztonsági mentés** lehetőséget.

- **Samsung account:** adja hozzá a Galaxy Watch Active2-vel használandó Samsung fiókját.
- **Bizt. mentés és visszaállítás:** tartsa biztonságban személyes adatait, alkalmazásadatait és beállításait a Galaxy Watch Active2-n. Érzékeny adatairól másolatot készíthet, és később hozzájuk férhet. Adatok biztonsági mentéséhez vagy visszaállításához be kell jelentkeznie Samsung fiókjába. További információkért lásd: [A Galaxy Watch Active2 adatainak kezelése](#).
- **Távoli kapcsolódás:** beállítása esetén a Galaxy Watch Active2 távolról csatlakozik a mobilhálózathoz vagy a Wi-Fi hálózathoz, amikor a készülékek között nem hozható létre Bluetooth-kapcsolat. A funkció használatához be kell jelentkeznie a Samsung-fiókba.



Rendszeresen készítsen biztonsági mentést az adatairól biztonságos helyre, például a Samsung Cloudba vagy számítógépre, s így vissza tudja állítani az adatokat, ha az adatok megsérülnek vagy elvesznek, vagy ha véletlenül visszaállította a készülék gyári beállításait.

## A Galaxy Watch Active2 adatainak kezelése

Tartsa biztonságban személyes adatait, alkalmazásadatait és beállításait a Galaxy Watch Active2-n. Biztonsági másolatot készíthet az érzékeny adatairól, és később hozzáférhet, valamint automatikusan mentheti a Galaxy Watch Active2 adatait, hogy más készülékről bármikor hozzáférhessen.



- A Galaxy Watch Active2-re mentett zenékről és képekről nem készül biztonsági mentés.
- A Samsung Health alkalmazás esetén csak az előző 28 nap bejegyzései lesznek a Galaxy Watch Active2-n elmentve. A 28 napnál régebbi elmentett bejegyzések megtekintéséhez telepítse a Samsung Health alkalmazást a csatlakoztatott mobilkészülékre, és mentse az adatokat automatikusan.

## Adatok biztonsági mentése

- 1 Indítsa el mobilkészülékén a **Galaxy Wearable** alkalmazást, és érintse meg a **Kezdőlap** → **Fiók és biztonsági mentés** lehetőséget.
- 2 Érintse meg a **Bizt. mentés és visszaállítás** → **Adatok mentése** elemet.
- 3 Jelölje be az elmenteni kívánt elemeket, és érintse meg a **Biztonsági mentés** elemet.  
A Galaxy Watch Active2 adatai elmentésre kerülnek a Samsung Cloudban.

## Adatok visszaállítása

- 1 Indítsa el mobilkészülékén a **Galaxy Wearable** alkalmazást, és érintse meg a **Kezdőlap** → **Fiók és biztonsági mentés** lehetőséget.
- 2 Érintse meg a **Bizt. mentés és visszaállítás** → **Adatok visszaállítása** elemet.
- 3 Érintse meg a ▼ ikont, hogy kiválassza a készüléket az adatok visszaállításához.
- 4 Jelölje be a visszaállítani kívánt elemeket, és érintse meg a **Visszaállítás** elemet.  
A mentett adatok visszaállításra kerülnek a Galaxy Watch Active2-re.

## Adatok automatikus biztonsági mentése

- 1 Indítsa el mobilkészülékén a **Galaxy Wearable** alkalmazást, és érintse meg a **Kezdőlap** → **Fiók és biztonsági mentés** lehetőséget.
- 2 Érintse meg a **Bizt. mentés és visszaállítás** → **Adatok mentése** elemet.
- 3 Érintse meg az **Automatikus biztonsági mentés** kapcsolót az aktiváláshoz.

## Telefonbeállítások szinkronizálása

Megváltoztathatja a Galaxy Watch Active2 és a csatlakoztatott mobilkészülék szinkronizálási beállításait.

Indítsa el mobilkészülékén a **Galaxy Wearable** alkalmazást, és érintse meg a **Kezdőlap** → **Telefonbeállítások szinkronizál.** elemet.



Előfordulhat, hogy bizonyos mobilkészülékek nem támogatják a **Telefonbeállítások szinkronizál.** funkciót vagy a funkció bizonyos opcióit.

- **Ne zavarjanak szinkronizálása:** a Ne zavarjanak üzemmód beállításait szinkronizálja a Galaxy Watch Active2 és a mobilkészülék között.
- **Wi-Fi hálózatok szinkronizálása:** beállíthatja, hogy automatikusan szinkronizálja mobilkészülék a Wi-Fi listáját a Galaxy Watch Active2-vel.

## Óra szoftverének frissítése

A Galaxy Watch Active2 a FOTA (firmware vezeték nélkül) szolgáltatás segítségével közvetlenül frissíthető a legújabb szoftverre. Meg is változtathatja az frissítési beállításokat.

Indítsa el mobilkészülékén a **Galaxy Wearable** alkalmazást, és érintse meg a **Kezdőlap** → **Óra szoftverének frissítése** elemet.

- **Letöltés és telepítés:** frissítések keresése és telepítése manuálisan.
- **Automatikus letöltés Wi-Fi-n:** beállításával a Galaxy Watch Active2 automatikusan letölti a frissítéseket, amikor Wi-Fi hálózathoz csatlakozik.

## Tippek és használati útmutató

Megtekinthet alapvető használati tanácsokat a Galaxy Watch Active2-höz, valamint a felhasználói kézikönyvét. Különböző más szolgáltatásokat is használhat a mobilhálózaton keresztül, miután aktiválta azt a Galaxy Watch Active2-n.

Indítsa el a csatlakoztatott mobilkészülékén a **Galaxy Wearable** alkalmazást, és érintse meg a **Kezdőlap** → **Tippek és használati útmutató** elemet.

- **Többet is kihozhat az órájából:** nézze meg a Galaxy Watch Active2 használati tippeit.
- **Felhasználói kézikönyv:** ismerje meg a Galaxy Watch Active2 részleteit.
- **Mobilhálózat beállítása:** bekapcsolja a mobilhálózatot a Galaxy Watch Active2-n.



A **Mobilhálózat beállítása** nem jelenik meg a Bluetooth modell esetében.



## Óra névjegye

Megtekintheti a Galaxy Watch Active2 állapotát és más adatait.

Indítsa el mobilkészülékén a **Galaxy Wearable** alkalmazást, és érintse meg a **Kezdőlap** → **Óra névjegye** lehetőséget.

- **Akkumulátor:** ellenőrizheti az akkumulátor töltöttségi szintjét, és bekapcsolhatja az energiatakarékos üzemmódot is.



A várható fennmaradó használati idő azt mutatja, hogy mennyi idő elteltével merül le teljesen az akkumulátor. A fennmaradó használati idő függ a készülék beállításaitól és a használati feltételektől.

- **Tárhely:** megtekintheti a felhasznált és szabad memória állapotát. A szükségtelen fájlok törléséhez érintse meg a **Tisztítás** elemet.



Az elérhető tárhely valós kapacitása kisebb a megadottnál, mivel az operációs rendszer és az alapértelmezett alkalmazások a memória egy részét lefoglalják. A készülék frissítésekor változhat az elérhető kapacitás.

- **RAM:** megtekintheti a felhasznált és szabad memória állapotát. Ha szeretné felgyorsítani a Galaxy Watch Active2-t a használt RAM csökkentésével, jelöljön be alkalmazásokat az alkalmazások listájában, és érintse meg a **Tisztítás** elemet.
- **Eszköz:** megtekintheti a Galaxy Watch Active2 különféle adatait, mint például a Wi-Fi MAC címét, a Bluetooth címet és a sorozatszámot.
- **Jogi információk:** tekintse meg a készülékkel kapcsolatos jogi információkat, például a nyílt forráskódú licencet. Beállíthatja, hogy a Galaxy Watch Active2 automatikusan elküldi a Samsungnak a diagnosztikai és a használati adatokat.
- **Szoftver adatai:** megtekintheti a Galaxy Watch Active2 szoftververzióját és biztonsági állapotát.
- **Akkumulátoradatok:** megtekintheti a Galaxy Watch Active2 akkumulátor információit.
- **Ismeretlen alkalmazások telepítése:** beállításával a Galaxy Watch Active2 engedélyezi az ismeretlen forrásokból származó alkalmazások telepítését.

## Óraszámok

Módosíthatja a képernyőn mutatott óra típusát.

Indítsa el mobilkészülékén a **Galaxy Wearable** alkalmazást, és érintse meg az **Óraszámok** elemet. Ezután válasszon egy kategóriát, és válassza ki a kívánt óraszámot. A kiválasztott órafelület letöltődik vagy megjelenik az Óra képernyőn.

Érintse meg a **Testreszabás** lehetőséget az órafelületen megjelenítendő háttér és elemek testreszabásához.

### Saját stílusú óraszámok készítése

Változtassa a Galaxy Watch Active2 óraszámját egy képmintára, amely egy Ön által készített fényképből kinyert színekombinációt használ. Bármilyen divathoz hozzáillesztheti a Galaxy Watch Active2 óraszámját.



Ez a funkció csak Samsung vagy Android készülékeken érhető el.

- 1 Indítsa el mobilkészülékén a **Galaxy Wearable** alkalmazást, és érintse meg az **Óraszámok** elemet.
- 2 Érintse meg a **Saját óraszámok** elemet, és válassza ki a **Saját stílus** elemet.
- 3 Érintse meg a **Testreszabás** → **Fényképező** elemet.  
Egy a mobilkészülékére mentett fénykép kiválasztásához érintse meg a **Galéria** elemet.
- 4 Érintse meg a  ikont a fénykép készítéséhez, majd érintse meg az **OK** elemet.
- 5 Húzza a kör alakú keretet a fénykép fölé, a használni kívánt színgyűjteményhez.  
Ha szeretné átméretezni a kör alakú keretet, húzza el a keret sarkát.
- 6 Válasszon egy mintatípust, majd érintse meg a **Kész** elemet.
- 7 Érintse meg a **Mentés** lehetőséget.  
A Galaxy Watch Active2 óraszámja a Saját stílusban lévőre változik.

## Felfedezés

Letölthet ajánlott órafelületeket és alkalmazásokat a **Galaxy Store** alkalmazásból.

Indítsa el mobilkészülékén a **Galaxy Wearable** alkalmazást, és érintse meg a **Felfedezés** lehetőséget.

Töltse le a kívánt óraszám lapokat és alkalmazásokat. Érintse meg a **Továbbiak** elemet, hogy további óraszám lapokat és alkalmazásokat tekintsen meg.

# A Galaxy Watch Active2 használata

## Bevezető

Használja a Galaxy Watch Active2 hasznos funkcióit, hogy kényelmet vigyen a mindennapi életébe, és vigyázzon az egészségére. Ezenkívül a Galaxy Watch Active2 testreszabási szolgáltatása elemzi az Ön használati szokásait és állapotát, hogy szolgáltatásokat és információkat biztosítson az Ön helyszínének és helyének megfelelően.

Élvezze a Galaxy Watch Active2 számos funkcióját!

## Használat személyi edzőként az egészsége érdekében

Vigyázzon az egészségére a Galaxy Watch Active2-vel. A pulzusmérő megméri a pulzusát, és elemzi a stressz-szintjét és az alvási szokásait. Kezelheti a személyes egészségügyi adatait is a bevitt profiladatok alapján.



Különbféle más edzéseket és egészségmegővási funkciókat is használhat, ha a Galaxy Watch Active2-t mobilkészülékhez csatlakoztatva használja.

## A napi tevékenységi cél elérése

Ellenőrizze egyetlen pillantással a napi tevékenységi célját a célértékek, például az elégetett kalóriák, az edzésidő vagy tevékenység ideje, valamint a megadott profil alapján.

Egyetlen pillantással ellenőrizheti a napi célt a **Napi tevékenység** widget vagy a **Samsung Health** alkalmazás napi tevékenységi grafikonján. Ezeket az információkat felhasználhatja az egészsége nyomon követésére, és több tevékenységet végezhet, hogy egy kiegyensúlyozott napi rutint hozzon létre, és egészségesebbé váljon.

További információkért lásd: [Napi tevékenység](#).

## Stressz és alvásminőség menedzselése

Egy pontosabb pulzusmérő méri a stressz-szintjét és az alvási szokásait.

### Stressz menedzselése

Ha a stressz-szint mérése befejeződött, relaxálhat a Galaxy Watch Active2 által nyújtott légzési utasításokat követve. A stressz szint mérése után érintse meg a **LÉGZÉS** > lehetőséget, hogy lélegezzon és oldja a stresszt.

### Alvási szokások ellenőrzése

Az alvási szokásai mérés alapján négy állapotra lesznek felosztva. Reggel ébredés után ellenőrizheti az alvási szokásait az alvásfigyelő képernyőn vagy az **Alvás** widgeten. Ismerje meg az alvási szokásait folyamatos megfigyeléssel.

További információkért lásd: [Alvás](#).



Az alvási szokások négy szakaszának (éber, REM, könnyű, mély) elemzése a mozgásának és a pulzusa változásainak felhasználásával történik. Egy grafikon jelenik meg, amelyen javasolt értékek szerepelnek minden egyes mért alvási szakaszra az Ön korosztályához tartozó emberek eredményei alapján.

## Fejlett edzések megtapasztalása

### A különféle edzésfunkciók használata

A Galaxy Watch Active2 körülbelül 40 beltéri és szabadtéri edzést, illetve tevékenységet támogat. Eddzen hatékonyan a Galaxy Watch Active2-vel otthon, szabadtéren vagy egy fitnessközpontban. A Galaxy Watch Active2 segít elérni a kitűzött célját azáltal, hogy figyelmesen ellenőrzi az edzésidejét, a távolságot, a sebességet, a pulzust és a kalóriaelfogyasztást edzés közben.

További információkért a különféle gyakorlatok elkezdéséről lásd: [Testmozgás](#).

### Több edzés végrehajtása egy alkalommal

Hatékonyan folytathatja több edzést hajtva végre egy alkalommal. Az egyik edzés befejezése után kezdje azonnal a következő edzést.

További információkért lásd: [Több edzés végrehajtása](#).

## Használat intelligens tervezőként

### A mai információk ellenőrzése

Használja a fontos napokon a Galaxy Watch Active2-t. Olyan információkat tekinthet meg az Óra képernyőn, mint például a beosztás, emlékeztetők és a riasztási idő, még akkor is, ha nem fut egyetlen alkalmazás sem.

Érintse meg hosszan az Óra képernyőt, és simítson az órakereten, illetve a képernyőn balra vagy jobbra, majd érintse meg a **Napom** elemet az óraszámplapon. Megtekintheti a napi beosztását, és kezelheti azt a **Napom** óraszámplapon.

Az óraszámplapon a következő információkat tekintheti meg:

- A naptárban beállított mai beosztást
- Az emlékeztetőként elmentett elemeket
- Riasztási időket

A beosztás vagy emlékeztető regisztrálásáról, illetve a riasztás beállításáról szóló további információkért lásd: [Naptár](#), [Reminder](#) vagy [Ébresztő](#).



Csak olyan beosztási és riasztási információkat ellenőrizhet, amelyek az aktuális időhöz képest 10 órán belül állítottak be.

### Mindennapjaim menedzselése

A Galaxy Watch Active2 segít, hogy kényelmesen élvezze az életét. A Galaxy Watch Active2 testreszabási szolgáltatása azonosítja az életstílusát és az izlését, és megfelelő funkciókat biztosít a tartózkodási helyének és helyzetének megfelelően. Kezdje és végezze a napját a Galaxy Watch Active2-vel. A Galaxy Watch Active2 biztosítja Önnek, amire leginkább szüksége van bárhol, bármikor.



- Ez a funkció akkor érhető el, miután csatlakoztatta a Galaxy Watch Active2-t egy mobilkészülékhez, amely támogatja a testreszabási szolgáltatási platform 2.2 vagy későbbi verzióját. Miután megállapodást köt a testreszabási szolgáltatás használatáról, indítsa el a mobilkészülékén a **Beállítások** alkalmazást, érintse meg a **Fiókok és biztonsági mentés** → **Fiókok** → **Samsung account** → **Adatvédelem** → **Testreszabási szolgáltatás** elemet, majd érintse meg a **Testreszabási szolgáltatás** kapcsolót a bekapcsoláshoz.
- Ha a korábban elemzett életviteli szokások változnak, a Galaxy Watch Active2 a megváltozott szokások alapján nyújtja a szolgáltatásokat és funkciókat.

## Napi kétszeri rövid tájékoztatás

Rövid tájékoztatást kaphat ébredés után és lefekvés előtt az aznap szükséges hasznos információkról.

Az Alkalmazások képernyőn érintse meg a  (Beállítások) → Haladó → Napi tájékoztató → Tájékoztatók auto. mutatása lehetőséget, majd a bekapcsoláshoz érintse meg a kapcsolót.

Ébredés után a Galaxy Watch Active2 értesíti Önt a nap fontos eseményeiről vagy az időjárásról. Lefekvés előtt a Galaxy Watch Active2 értesíti Önt az edzése állapotáról, a holnapi időjárásról, és emlékezteti minden befejezetlen emlékeztetőelemről.

A beosztás vagy emlékeztető regisztrálásáról tájékoztatás céljára lásd: [Naptár](#) vagy [Reminder](#).



Kívánság szerint naponta kétszer is kaphat rövid tájékoztatót. Az Alkalmazások képernyőn érintse meg a  (Beállítások) → Haladó → Napi tájékoztató → Tájékoztatók idejének beállítása lehetőséget, a bekapcsoláshoz érintse meg a kapcsolót, majd érintse meg a Tájékoztatók időpontja lehetőséget az idő beállításához. Ez a funkció azonban csak akkor érhető el, ha először kikapcsolja a Tájékoztatók auto. mutatása funkciót.

## Javasolt alkalmazások indítása hely és idő szerint

Indítsa kényelmesen a kedvenc alkalmazásait widgetekkel. A Galaxy Watch Active2 elemzi a használati szokásait időben és helyileg, hogy automatikusan hozzáadja a kedvenc alkalmazásait az **Alkalm.-indítók** widgethez, amelyeket bizonyos időben és helyeken használt.

Ha például csúcsforgalomban egy buszmegállóhoz érkezik, a widgethez automatikusan hozzáadódnak a gyakran használt térképei vagy közlekedéssel kapcsolatos alkalmazásai, illetve a zenelejátszó alkalmazás.

Simítson az órakereten az órajárás irányában vagy balra az Óra képernyőn, és indítson el automatikusan telepített alkalmazásokat az **Alkalm.-indítók** widgettel.

## Jó éjszakát mód bekapcsolása, hogy kényelmesebben aludjon

A lefekvés ideje előtt a Galaxy Watch Active2 értesíti, hogy menjen aludni. Aktiválja az alvásra optimalizált jó éjszakát módot.

Az Alkalmazások képernyőn érintse meg a  (Beállítások) → Haladó → Jó éjszakát mód elemet, majd a bekapcsoláshoz érintse meg a **Bekapcsolás most** kapcsolót. Amikor megkapja az értesítést a jó éjszakát mód aktiválásáról, kövesse a képernyőt az aktiváláshoz.

A következő funkciók vannak letiltva:

- Csengőhangok és képernyő bekapcsolása bejövő hívások esetén
- Minden értesítés a riasztások kivételével.
- Képernyő ébresztése értesítés érkezésekor
- Az óra folyamatos megjelenítése funkció
- Az ébresztési mozdulat funkció

A jó éjszakát mód automatikusan kikapcsol miután felébred.

## Roamingóra használata külföldön

Ha külföldön utazik vagy üzleti úton van, a Galaxy Watch Active2 automatikusan észleli a megváltozott időzónát, és azt javasolja, hogy kapcsoljon át a Roamingóra képernyőre, hogy lássa mind a helyi időt, mind az Ön országának idejét. Használja a Roamingóra funkciót, változtassa meg az óraszámot az értesítéseknek megfelelően.



Ez a funkció akkor érhető el, miután csatlakoztatta a Galaxy Watch Active2-t egy mobilkészülékhez, amely támogatja a testreszabási szolgáltatási platform 2.2 vagy későbbi verzióját. Miután megállapodást köt a testreszabási szolgáltatás használatáról, indítsa el a mobilkészülékén a **Beállítások** alkalmazást, érintse meg a **Fiókok és biztonsági mentés** → **Fiókok** → **Samsung account** → **Adatvédelem** → **Testreszabási szolgáltatás** elemet, majd érintse meg a **Testreszabási szolgáltatás** kapcsolót a bekapcsoláshoz.

## Kényelmes emlékeztető használata

Regisztráljon gyorsan egy emlékeztetőt a hangjával, és kapjon tájékoztatást a mai emlékeztetőkről.

### Emlékeztetők regisztrálása a hangjával

Egyszerűen elmentheti a hangjával, amire emlékeznie kell.

Például mondja azt: „Hívd anyut 3 órakor”, és készítsen egy emlékeztetőt. 3 órakor értesítést kap, hogy ideje felhívni anyut.

További információkért az emlékeztetőkre való regisztrálásról lásd: [Emlékeztető létrehozása](#).



# Függelék

## Hibakeresés

Mielőtt felveszi a kapcsolatot a Samsung szervizközponttal, próbálja meg a következő megoldásokat. Elképzelhető, hogy bizonyos helyzetek nem vonatkoznak az ön Galaxy Watch Active2 készülékére.

### A gyors panel hálózati vagy szolgáltatási hibaüzeneteket jelenít meg

- Amikor olyan helyen tartózkodik, ahol gyenge a térerő, a vétel megszakadhat. Változtasson helyet, és próbálja újra. Mozgás közben a hibaüzenetek ismételten megjelenhetnek.
- Előfizetés nélkül bizonyos opciók nem elérhetők. Bővebb információért keresse fel mobilszolgáltatóját.

### A Galaxy Watch Active2 nem kapcsol be

Amikor az akkumulátor teljesen lemerült, a Galaxy Watch Active2 nem kapcsol be. A Galaxy Watch Active2 bekapcsolása előtt töltsse fel teljesen az akkumulátort.

### Az érintőképernyő lassan vagy hibásan reagál

- Ha képernyővédő fóliát vagy kiegészítő tartozékot helyez az érintőképernyőre, akkor előfordulhat, hogy az érintőképernyő nem fog megfelelően működni.
- Előfordulhat, hogy az érintőképernyő nem működik megfelelően, ha az érintőképernyő érintése közben kesztyűt visel, vagy ha a keze nem tiszta, illetve ha éles tárggyal vagy az ujjhegyével érinti a képernyőt.
- Párás környezetben vagy ha víz kerül rá előfordulhat, hogy az érintőképernyő nem működik megfelelően.
- Az ideiglenes szoftverhibák törléséhez indítsa újra a Galaxy Watch Active2-t.
- Győződjön meg róla, hogy a Galaxy Watch Active2 szoftvere az elérhető legfrissebb verziójú.
- Amennyiben az érintőképernyő karcos vagy sérült, vigye be a készüléket egy Samsung márkaszervizbe.

## A Galaxy Watch Active2 lefagy vagy hibát jelez

Próbálja meg a következő megoldásokat. Ha a probléma nem oldódott meg, vegye fel a kapcsolatot a Samsung szervizközponttal.

### A Galaxy Watch Active2 újraindítása

Amennyiben a Galaxy Watch Active2 lefagy vagy összeomlik, lehet, hogy be kell zárnia alkalmazásokat vagy újra kell indítania a Galaxy Watch Active2-t.

### Kényszerített újraindítás

Amennyiben a Galaxy Watch Active2 lefagyott, és nem válaszol, az újraindításhoz tartsa hosszan lenyomva a Kezdőlap gombot (Bekapcsológombot) legalább 7 másodpercig.

### A Galaxy Watch Active2 visszaállítása

Amennyiben a fenti módszer nem oldja meg a problémát, állítsa vissza a gyári adatokat.

Az Alkalmazások képernyőn érintse meg a  (Beállítások) → **Általános** → **Visszaállítás** lehetőséget. Indítsa el mobilkészülékén a **Galaxy Wearable** alkalmazást, és érintse meg a **Kezdőlap** → **Általános** → **Visszaállít** → **Visszaállít** elemet. A gyári alapértékekre történő visszaállítás előtt készítsen biztonsági másolatot a Galaxy Watch Active2-n tárolt összes fontos adatról.

## Másik Bluetooth-készülék nem találja a Galaxy Watch Active2-t

- Győződjön meg róla, hogy a Bluetooth vezeték nélküli funkció be van kapcsolva a Galaxy Watch Active2-n.
- Állítsa alaphelyzetbe a Galaxy Watch Active2-t, és próbálkozzon újból.
- Gondoskodjon róla, hogy a Galaxy Watch Active2 és a másik Bluetooth-készülék a Bluetooth-kapcsolat hatótávolságán (10 m) belül legyenek. A környezet és a használt készülékek függvényében a távolság változhat.

Amennyiben a fenti tanácsok nem oldják meg a problémát, vegye fel a kapcsolatot a Samsung szervizközponttal.

## A Bluetooth kapcsolat nem jött létre vagy a Galaxy Watch Active2 és a mobilkészülék nem csatlakozik

- Győződjön meg róla, hogy a Bluetooth funkció mindkét eszközön aktiválva van.
- Biztosítsa, hogy a készülékek között ne legyen akadály, mint fal vagy elektromos berendezés.
- Gondoskodjon róla, hogy a mobilkészüléken telepítve legyen a Galaxy Wearable alkalmazás legfrissebb verziója. Ha szükséges, frissítse a Galaxy Wearable alkalmazást a legújabb verzióra.
- Gondoskodjon róla, hogy a Galaxy Watch Active2 és a másik Bluetooth-készülék a Bluetooth-kapcsolat hatótávolságán (10 m) belül legyenek. A környezet és a használt készülékek függvényében a távolság változhat.
- Indítsa újra mindkét készüléket, és indítsa el újból a mobilkészülékén a Galaxy Wearable alkalmazást.

## A hívások nem jönnek létre

- Gondoskodjon róla, hogy a Galaxy Watch Active2 egy mobilkészülékhez csatlakozik Bluetooth-on keresztül. Ha a Galaxy Watch Active2 távolról csatlakoztatva van a mobilkészülékhez, nem fogadhat bejövő hívásokat.
- Győződjön meg róla, hogy a mobilkészülék és a Galaxy Watch Active2 a megfelelő mobilhálózatra csatlakoztak.
- Győződjön meg róla, hogy a hívott telefonszámhoz nincs beállítva híváskorlátozás a mobilkészüléken.
- Győződjön meg róla, hogy a hívó telefonszámhoz nincs beállítva híváskorlátozás a mobilkészüléken.
- Ellenőrizze, hogy nincs-e aktiválva a „ne zavarjanak”, a mozi mód vagy a „jó éjszakát” mód. Ha az egyik ilyen mód aktív, az érintőképernyő nem kapcsol be bejövő hívások esetén. Nyomja meg a Kezdőlap gombot vagy a Vissza gombot a képernyő bekapcsolásához és tekintse meg a bejövő hívást.

## A másik fél nem hallja az Ön hangját hívás közben

- Győződjön meg róla, hogy nem takarja a beépített mikrofont.
- Győződjön meg róla, hogy a mikrofon közel van a szájához.
- Bluetooth-fülhallgató használata esetén ellenőrizze a helyes csatlakoztatást.

## Hívás közben a hang visszhangos

Állítsa be a hangerőt vagy álljon más helyre.

## A mobilhálózat vagy az internet gyakran szétkapcsol, vagy a hangminőség gyenge

- Győződjön meg róla, hogy nem takarja a Galaxy Watch Active2 belső antennáját.
- Amikor olyan helyen tartózkodik, ahol gyenge a térerő, a vétel megszakadhat. Csatlakozási probléma lehetséges, amely a szolgáltató fejállomásának hibája miatt merül fel. Változtasson helyet, és próbálja újra.
- Amikor mozgás közben használja a készüléket, a vezeték nélküli szolgáltatások a szolgáltató hálózatának függvényében elérhetetlenné válhatnak.

## Az akkumulátor nem töltődik megfelelően (Samsung által jóváhagyott töltővel)

- Győződjön meg róla, hogy a Galaxy Watch Active2 megfelelően csatlakozik a vezeték nélküli töltőhöz.
- Keressen fel egy Samsung szervizközpontot, és cseréltesse ki az akkumulátort.

## Az akkumulátor gyorsabban lemerül, mint új korában

- Amikor a Galaxy Watch Active2 vagy az akkumulátor nagyon alacsony vagy nagyon magas hőmérsékletnek van kitéve, a hasznos töltés csökkenhet.
- Az akkumulátor fogyasztása megnő bizonyos alkalmazások használatakor.
- Az akkumulátor fogyóeszköz, ezért a hasznos töltés idővel csökken.

## A Galaxy Watch Active2 érintésre forró

Amikor olyan alkalmazásokat használ, amelyek több energiát igényelnek vagy hosszabb ideig használ alkalmazásokat a Galaxy Watch Active2-n, akkor a Galaxy Watch Active2 érintésre melegnek tűnhet. Ez normális jelenség és nincs hatással a Galaxy Watch Active2 élettartamára vagy teljesítményére.

Ha a Galaxy Watch Active2 túlhevül vagy hosszan tartóan forrónak érződik, egy ideig ne használja. Ha a Galaxy Watch Active2 továbbra is túlmelegszik, forduljon egy Samsung szervizközpontoz.

## A Galaxy Watch Active2 nem ismeri fel a pillanatnyi tartózkodási helyét

A Galaxy Watch Active2 a mobilkészülék helyadatait használja. Bizonyos helyeken, mint például beltérben a GPS-jelek nem vehetők megfelelően. Tartózkodási helyének megtalálásához engedélyezze a mobilkészüléken a Wi-Fi vagy a mobilhálózat használatát.

## A Galaxy Watch Active2-n tárolt adatok eltűntek

Mindig készítsen biztonsági másolatot a Galaxy Watch Active2-n tárolt minden fontos adatról. Ellenkező esetben az adatok sérülése vagy elvesztése esetén nem fogja tudni visszaállítani azokat. A Samsung nem vállal felelősséget a Galaxy Watch Active2-n tárolt adatok elvesztéséért.

## A Galaxy Watch Active2 tokja körül vékony rés jelenik meg

- Ez a rés szükséges gyártási tulajdonság, ezért az alkatrészek bizonyos elmozdulása vagy vibrációja előfordulhat.
- Bizonyos idő elteltével az alkatrészek közötti súrlódás a rés bővülését eredményezheti.

## A Galaxy Watch Active2 tárhelyén nincs elegendő hely

Tárhely felszabadításához a Galaxy Wearable alkalmazás segítségével töröljön felesleges adatokat (például a gyorsítótárból), vagy kézzel törölje a nem használt alkalmazásokat, fájlokat.

## Az akkumulátor eltávolítása

- **Az akkumulátor eltávolításához forduljon hivatalos márkaszervizhez. Az akkumulátor eltávolításával kapcsolatos utasításokhoz, lásd: [www.samsung.com/global/ecodesign\\_energy](http://www.samsung.com/global/ecodesign_energy).**
- Saját biztonsága érdekében **ne kísérelje meg eltávolítani** az akkumulátort. Ha az akkumulátort nem megfelelően távolítják el, az kárt tehet az akkumulátorban és a készülékben, ami személyi sérüléshez vezethet, és/vagy a készüléket veszélyessé teheti.
- A Samsung semmiféle olyan kárért vagy veszteségért nem vállal felelősséget (sem szerződéses, sem felelősségjogi alapon, beleértve ebbe a gondatlanság tényállását), amely abból ered, hogy ezen figyelmeztetéseket és utasításokat nem követték pontosan.

## Szerzői jog

Copyright © 2019 Samsung Electronics

Ezt az útmutatót nemzetközi szerzői jogi törvények védik.

A használati útmutató egyetlen része sem reprodukálható, terjeszthető, fordítható le vagy küldhető el semmilyen formában és semmilyen elektronikus vagy mechanikus eszközzel, beleértve a fénymásolást, a hangfelvételt és a különféle adattároló eszközökön való tárolást és az azokról történő lekérést.

## Védjegyek

- A SAMSUNG név és a SAMSUNG embléma a Samsung Electronics bejegyzett védjegye.
- A Bluetooth® a Bluetooth SIG, Inc. világszerte bejegyzett védjegye.
- A Wi-Fi®, Wi-Fi Direct™, Wi-Fi CERTIFIED™, és a Wi-Fi logó a Wi-Fi Alliance bejegyzett védjegye.
- Az összes többi védjegy és szerzői jog a megfelelő tulajdonosok tulajdona.